

ТРАКТОРЫ СЕРИИ 8R/8RT



В стремлении к большему



В СТРЕМЛЕНИИ К БОЛЬШЕМУ

Поразительная производительность, непревзойденное удобство кабины, оптимальный уровень комфорта, низкие эксплуатационные расходы и максимальное время бесперебойной работы. Это то, что, по Вашим словам, имеет наибольшее значение. И все это воплощено в тракторах John Deere новейшей серий 8R и 8RT.





Содержание

Введение.....	2
Обзор.....	4
Эффективность работы трактора	6
Двигатели.....	8
Трансмиссия.....	10
Повышенное сцепление с почвой, ILS и шины.....	12
Балластировка.....	14
Гусеничные тракторы 8RT — гусеницы	16
Гусеничные тракторы 8RT — комфорт при вождении.....	18
Кабина CommandView III.....	20
Интуитивное управление	22
Комфорт при вождении (ILS, HCS, ACS)	24
Светодиодное освещение.....	26
ВОМ, гидравлическая система и навеска.....	28
Приемник StarFire 6000	30
Усовершенствованная навигация и системы точного земледелия.....	32
Телематика, MyJohnDeere.com и Connectivity Inside	34
Запчасти и обслуживание	36
Несельскохозяйственное применение.....	38
Технические характеристики	40

Точное земледелие

Приемники StarFire 6000 способны принимать сигнал с большего расстояния. Принципиально новый сигнал SF3 отличается сезонной повторяемостью с точностью в +/- 3 см.

Быстрое обновление ПО

Повышенная точность и стабильность сигнала Triple StarFire 6000 гарантированы даже в условиях затенения.

Освещение на 360°

22 светодиодных фонаря обеспечивают превосходную видимость.

Качество вождения и управления

Независимая подвеска переднего моста (ILS) с системой ActiveSeat или подвеска кабины и система рулевого управления ActiveCommand Steering (ACS).

1

2

3

4



9

Производительность

Эффективный двигатель объемом 9,0 л с высокой выходной мощностью.

10

Низкие эксплуатационные расходы

Тракторы серии 8R выгоднее в обслуживании по сравнению с другими тракторами этого класса.

11

Беспрецедентная экономичность

Согласно тестам DLG, тракторы 8R расходуют значительно меньше топлива в цикле PowerMix по сравнению со средними значениями в своем классе.

12

Превосходный баланс

Шины диаметром 2,15 м обеспечивают великолепную передачу мощности с оптимальным распределением веса 55:45.

Простота использования

CommandCenter 4-го поколения с 7- или 10-дюймовым сенсорным экраном.

Комфорт

Самая бесшумная кабина в данной отрасли — показатель уровня шума всего 69 дБ(А).

Мощная гидравлическая система

Шесть задних селективных контрольных клапанов (СКК), достаточная грузоподъемность для выполнения любых работ и объем отбираемого масла 90 л.

Свобода выбора

16-ступенчатая трансмиссия PowerShift, сверхэффективная трансмиссия e23 или бесступенчатая трансмиссия AutoPowr.



Модель	Номин. мощность двигателя в л. с. (97/68/EC)	Макс. мощность двигателя в л. с. (97/68/EC)	Тип двигателя	Варианты трансмиссии: 1 – трансмиссия e23 2 – AutoPowr 3 – 16-ступ. трансмиссия PowerShift (за искл. моделей RT)
8270R	270	259	9,0 л PSX	1 / 2 / 3
8295R	295	324	9,0 л PSX	1 / 2 / 3
8320R/RT	320	352	9,0 л PSX	1 / 2 / 3
8335R	335	369	9,0 л PSX	3
8345R/RT	345	380	9,0 л PSX	1 / 2
8370R/RT	370	408	9,0 л PSX	1 / 2

13

Гусеницы, рассчитанные на долгую работу

Гусеницы Samoplast Durabuilt отличаются повышенным сопротивлением разрыву.

14

Комфорт даже в сложных условиях

Подвеска на пневмоподушках в сочетании с новой подвеской кабины, установленная на тракторах серии 8RT, обеспечивают непревзойденную плавность хода.

15

Производительность и срок службы

Оптимизированная геометрия грунтозацепов для максимальной устойчивости повышает производительность при эксплуатации на склонах холмов.

16

Надежность в экстремальных условиях

Усиленные опорные катки из полиуретана меньше нагреваются под воздействием высоких нагрузок и обладают более длительным сроком службы.

ПРЕВОСХОДНАЯ ЭФФЕКТИВНОСТЬ РАБОТЫ ТРАКТОРА

Так сколько мощности на самом деле отдает трактор? Технические характеристики двигателей на рынке могут быть обманчивы. Что имеет значение, так это мощность, передаваемая на грунт и ВОМ.



МАКСИМАЛЬНАЯ ТЯГОВАЯ МОЩНОСТЬ 8370R

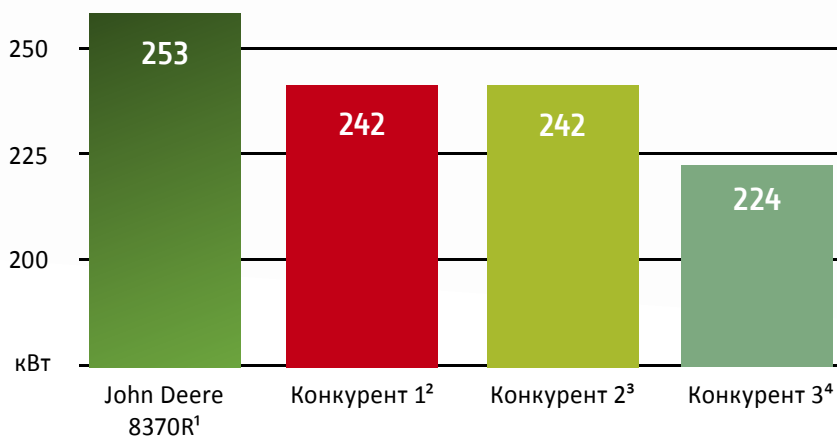

¹ Тест ОЭСП от 12.2015; тест № 2131, <http://tractortestlab.unl.edu/> (показатели без учета форсирования).

² Тест ОЭСП от 06.2015; тест № 2126, <http://tractortestlab.unl.edu/> (показатели без учета форсирования).

³ Profi от 08.2013, www.profi.com; тест ОЭСП от 06.2015, тест № 2126 и № 2126А, <http://tractortestlab.unl.edu/>

⁴ Profi от 08.2015, www.profi.com



Тракторы John Deere серий 8R и 8RT демонстрируют превосходные показатели эффективности с общим КПД вплоть до 93%.

Компактная система охлаждения (1) отличается великолепным обдувом без ограничений. Двигатели объемом 9,0 л обладают лучшими показателями крутящего момента и экономичности при любых условиях. Вы можете рассчитывать на высокую эффективность трансмиссий (2) e23, PowerShift и AutoPowr. И наконец, конструкция моста и широкие шины (3) вплоть до группы 49 (2,15 м) обеспечивают передачу большей мощности на грунт.

МОЩНОЕ СЕРДЦЕ, ПОЗВОЛЯЮЩЕЕ ВЫПОЛНИТЬ РАБОТУ В ЛЮБЫХ УСЛОВИЯХ

Двигатели John Deere PowerTech PSX объемом 9,0 л с турбонагнетателем соответствуют нормативам выбросов загрязняющих веществ (Stage II) благодаря встроенной системе контроля выбросов и при этом способствуют сокращению эксплуатационных затрат и росту производительности.

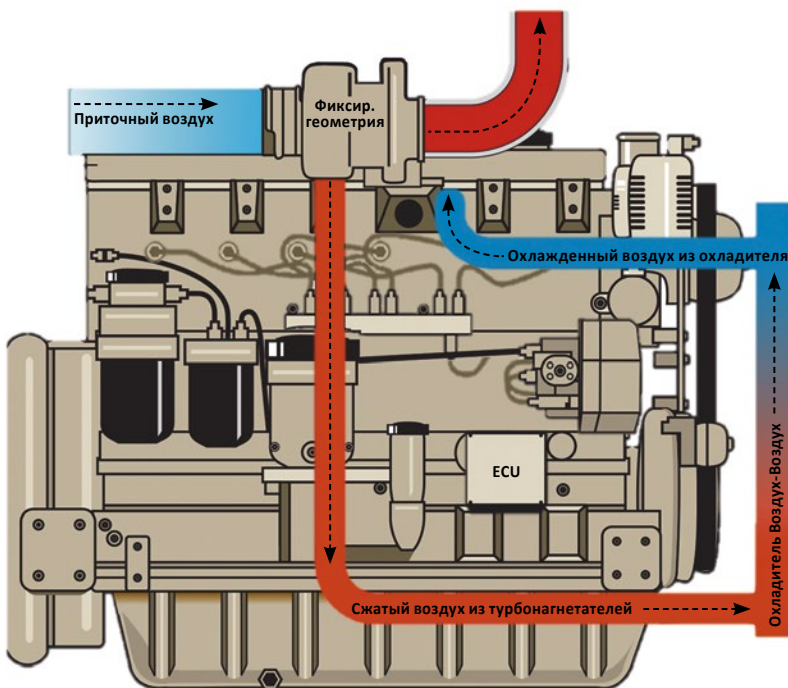

John Deere Power System (JDPS)

В двигателях John Deere объемом 9,0 л применяется усовершенствованная технология, позволяющая добиться максимально быстрого отклика с запасом мощности в 9% для высокой эффективности за счет использования трех доступных трансмиссий.

Двигатели с турбонаддувом обеспечивают более высокий крутящий момент на малых скоростях и быстрое реагирование для удовлетворения различных требований по нагрузке.

Высокий показатель тяги за счет широкого диапазона постоянной мощности

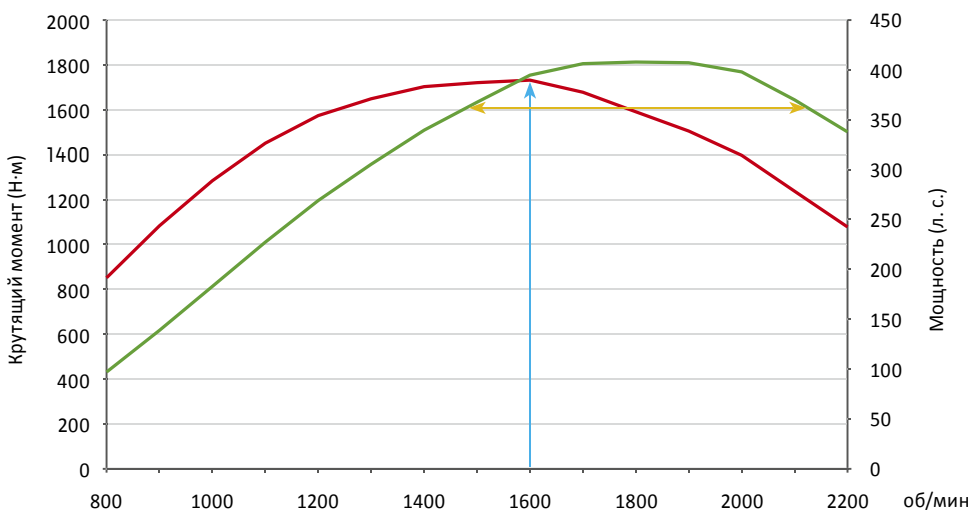

Двигатели на тракторах серии 8R/RT обеспечивают максимальный крутящий момент при оптимальных оборотах в широком диапазоне постоянной мощности, что в результате гарантирует колоссальную тягу.

- Диапазон постоянной мощности
- Максимальный крутящий момент двигателя (Н·м)
- Мощность (л.с.)
- Крутящий момент (Н·м)

Топливная система высокого давления

Воспользуйтесь преимуществами низкого расхода топлива и очень быстрого реагирования двигателя при изменениях нагрузки благодаря топливной системе высокого давления.

Воздухо-воздушный интеркулер

Интеркулер воздухо-воздушного типа служит для снижения температуры воздуха, поступающего во впускной коллектор, а также для уменьшения давления и температуры в процессе сгорания топлива, что способствует более надежной работе двигателя.

1

2

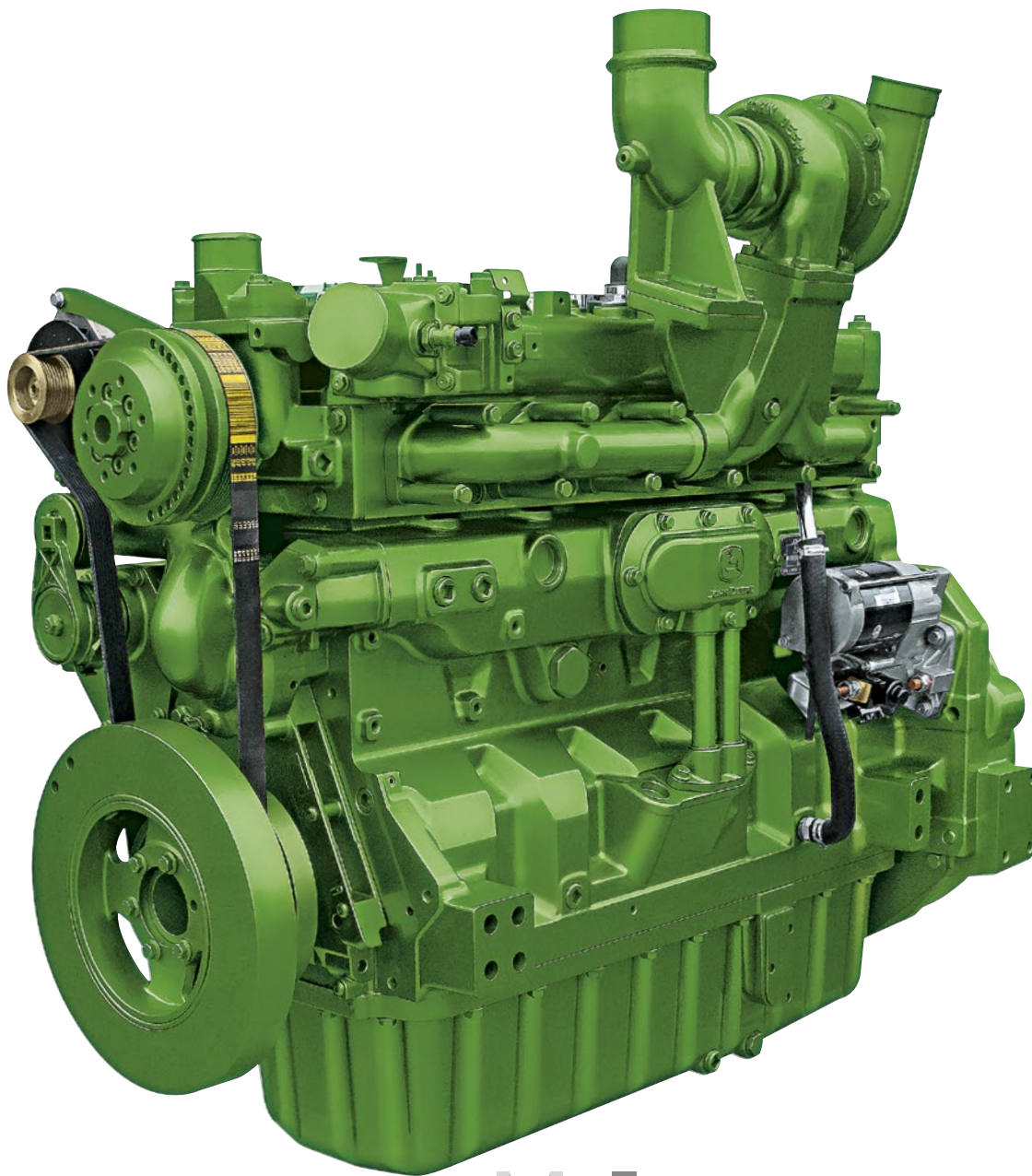

3

Vari-Cool

Система привода вентилятора Vari-Cool служит для точного контроля частоты вращения вентилятора в соответствии с потребностями системы охлаждения, что помогает обеспечить максимальную эффективность работы двигателя и сэкономить топливо.

4

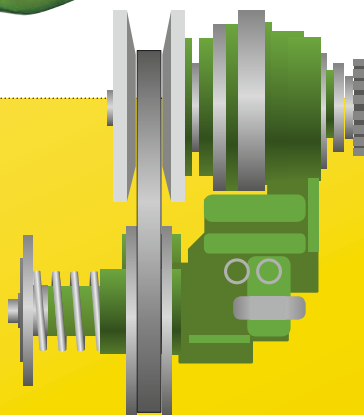

Трансмиссии e23 и AutoPowr с функцией AutoClutch

С функцией AutoClutch Вам достаточно выжать обе педали тормоза при любой ходовой скорости, и в трансмиссии начнется автоматическое переключение передач до полной остановки трактора.

Трансмиссия e23 с системой Efficiency Manager

Efficiency Manager позволяет оператору предварительно задать рабочую скорость и помогает сэкономить топливо, сохраняя обороты двигателя при оптимальной скорости путем автоматического переключения на более высокую передачу и сбрасывания газа.

1

2

Простота эксплуатации не зависит от опыта оператора

Мы предлагаем Вам свободу в выборе трансмиссии, наиболее подходящей для соответствия Вашим потребностям. Трансмиссия e23 призвана обеспечивать максимальную эффективность при выполнении сельскохозяйственных работ. Доступные альтернативы включают трансмиссию с полностью силовым переключением передач (16/5) или бесступенчатый вариант AutoPowr, отличающийся интуитивной функциональностью.

Десять передач полностью силового переключения в основном рабочем диапазоне

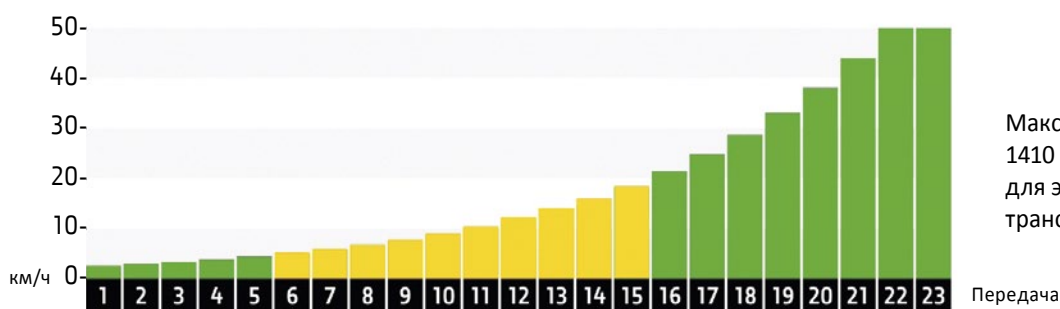

Максимальная скорость 40 км/ч при 1410 об/мин и 50 км/ч при 1670 об/мин для экономии топлива во время транспортировки.

6



Трансмиссия e23

e23 совмещает в себе все преимущества механической трансмиссии и простоту использования бесступенчатой трансмиссии. Десять передач полностью силового переключения в основном рабочем диапазоне (5–16 км/ч) для максимальной силы тяги в поле при оптимальных оборотах.

7



Четыре режима AutoPowr

Для трансмиссии AutoPowr доступны четыре режима: полностью автоматический (Full Auto), настраиваемый (Custom), ручной (Manual) и педальный (Pedal). Последний позволяет Вам контролировать скорость хода независимо от двигателя.

Автоматическое реагирование AutoPowr

AutoPowr позволяет Вам плавно трогаться и развивать скорость до максимальной, абсолютно не задействуя сцепление. Максимальная скорость 40 км/ч при 1360 об/мин и 50 км/ч при 1630 об/мин для экономичной транспортировки.

4

- 1 – Входной вал
- 2 – Реверсивная муфта
- 3 – Стояночный тормоз
- 4 – Механический привод на передние колеса (MFWD)
- 5 – Выходной вал
- 6 – ВОМ

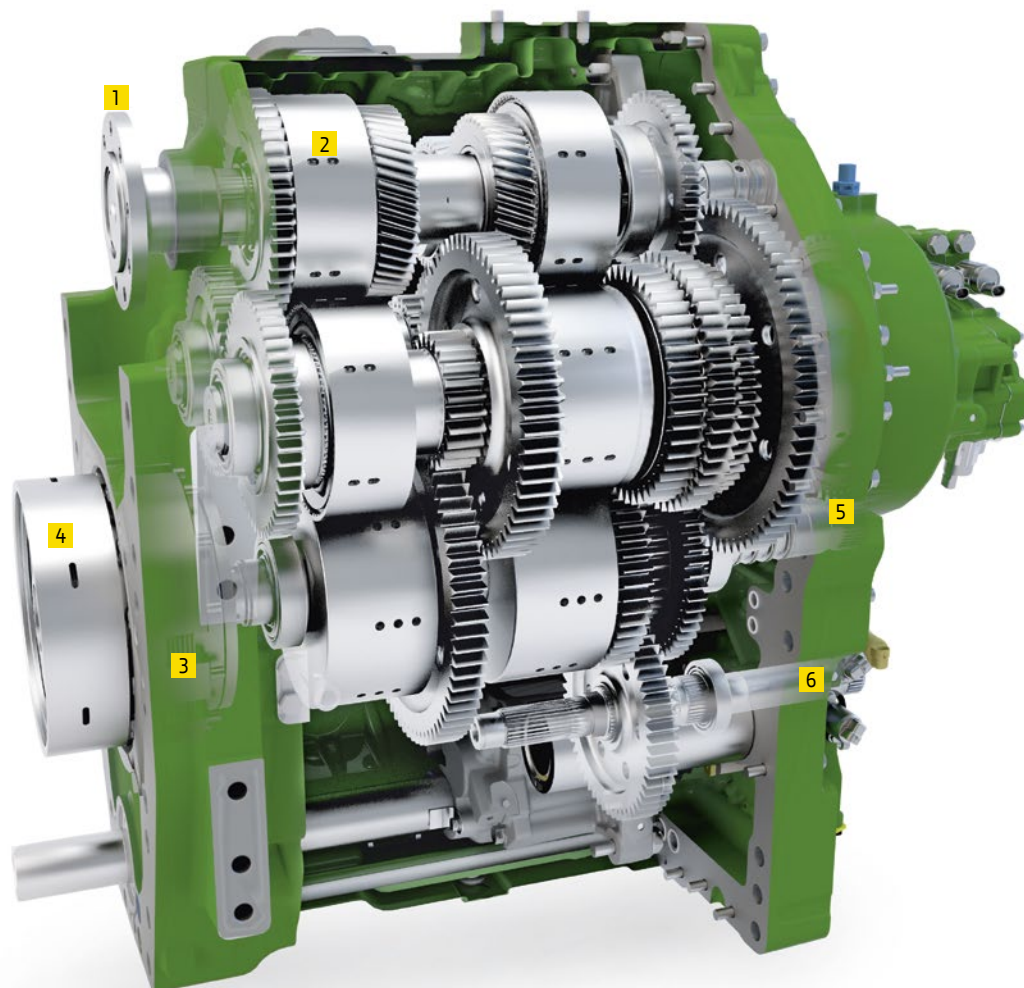

Исключительно высокая эффективность: трансмиссия e23 для сельскохозяйственных работ

8

AutoPowr: плавное переключение

С AutoPowr Вы можете плавно переключать передачи с нулевой до максимальной скорости с помощью одного рычага, при этом абсолютно не задействуя сцепление. Просто выберите определенную скорость, и AutoPowr будет постоянно ее удерживать, автоматически реагируя на изменение условий нагрузки.

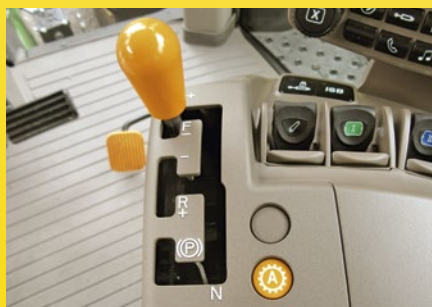

16-скоростная трансмиссия Powershift

Эта трансмиссия устанавливается на все модели до 8335R и имеет 16 передних и 5 задних передач.

ЛУЧШЕЕ СЦЕПЛЕНИЕ С ГРУНТОМ В ЭКСТРЕМАЛЬНЫХ УСЛОВИЯХ

Улучшение сцепления с грунтом означает повышение производительности. Несущее шасси на тракторах серии 8R предназначено для передачи беспрецедентной удельной мощности. Благодаря прочному шасси, подвеске ILS, обеспечивающей дополнительное тяговое усилие, и удлиненной колесной базе для дополнительной силы сцепления с грунтом и стабильности, тракторы John Deere серии 8R позволяют Вам добиться лучших результатов даже в суровых условиях эксплуатации.





A: Колесная база — 3080 мм (MFWD), 3050 мм (ILS)
B: Общая длина — 6224 мм с передней опорой
 (без балластов)

C: Общая высота — 3484 мм с шинами группы 49
D: Ширина — 2602 мм с шинами 710/70R38 или 710/70R42

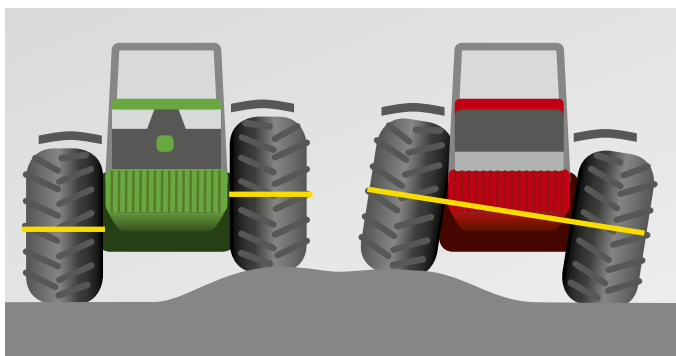

Независимая шарнирная подвеска (ILS)

Автоматически регулируемая независимая подвеска переднего моста ILS служит для максимального увеличения передачи мощности на грунт, что обеспечивает более высокую производительность даже в условиях очень неровной местности.



Шины

John Deere предлагает большой выбор шин для широкого спектра полевых и транспортных работ. Выберите задние шины размерной группы 49 с диаметром 2,15 м и шириной вплоть до 900 мм для улучшения передачи мощности. Они также обеспечат достаточное сцепление с грунтом при меньшем балласте, что позволит уменьшить уплотнение почвы.

Превосходный баланс

Тракторы серии 8R обладают идеальным распределением веса 55:45. При необходимости доступны широкие возможности баллаستировки; балласты можно легко установить и снять благодаря наличию направляющих выступов с самоцентрированием.

ВОЗМОЖНОСТИ БАЛЛАСТИРОВКИ ДЛЯ ЛЮБЫХ РАБОТ

В условиях постоянно растущих цен на топливо, правильное распределение веса и широкие возможности балластировки приобретают все более важное значение для эффективности вождения и производительности. Тракторы John Deere серии 8R обладают несколькими особенностями, позволяющими добиться оптимального баланса.



Плоские срезы на оси

Новая эластичная ось с двумя плоскими срезами в 212 мм облегчает крепление колес и сокращает объем обслуживания за счет увеличенной прочности и более длительного срока службы.



Подъемные балласты

Подъемные балласты помогут вам добиться идеального баланса и увеличить мощность тяги на вашем тракторе серии 8R. Доступны следующие варианты: 900, 1150, 1500 и 1800 кг; их можно устанавливать на переднюю навеску и переднюю опору (только 900 и 1150 кг).



Передние секционные балласты (50 кг)

Такие балласты легко устанавливаются на переднюю опору и снимаются с нее. Они поддерживают оптимальное распределение веса между задней и передней осями, так как используемое количество балластных грузов можно с легкостью изменить в соответствии с конкретной ситуацией.



Балласты для задних колес

Балласты задних колес обеспечивают правильную балластировку задней оси для улучшения сцепления с грунтом. Их можно устанавливать с наружной стороны колес. При использовании литых колес балластные грузы также можно устанавливать на внутреннюю сторону (за исключением балластных грузов массой 900 кг). Доступны балласты массой 70, 205, 625 кг (только с внутренней стороны) и принципиально новый 900-килограммовый вариант.



Гусеничные тракторы серии 8RT

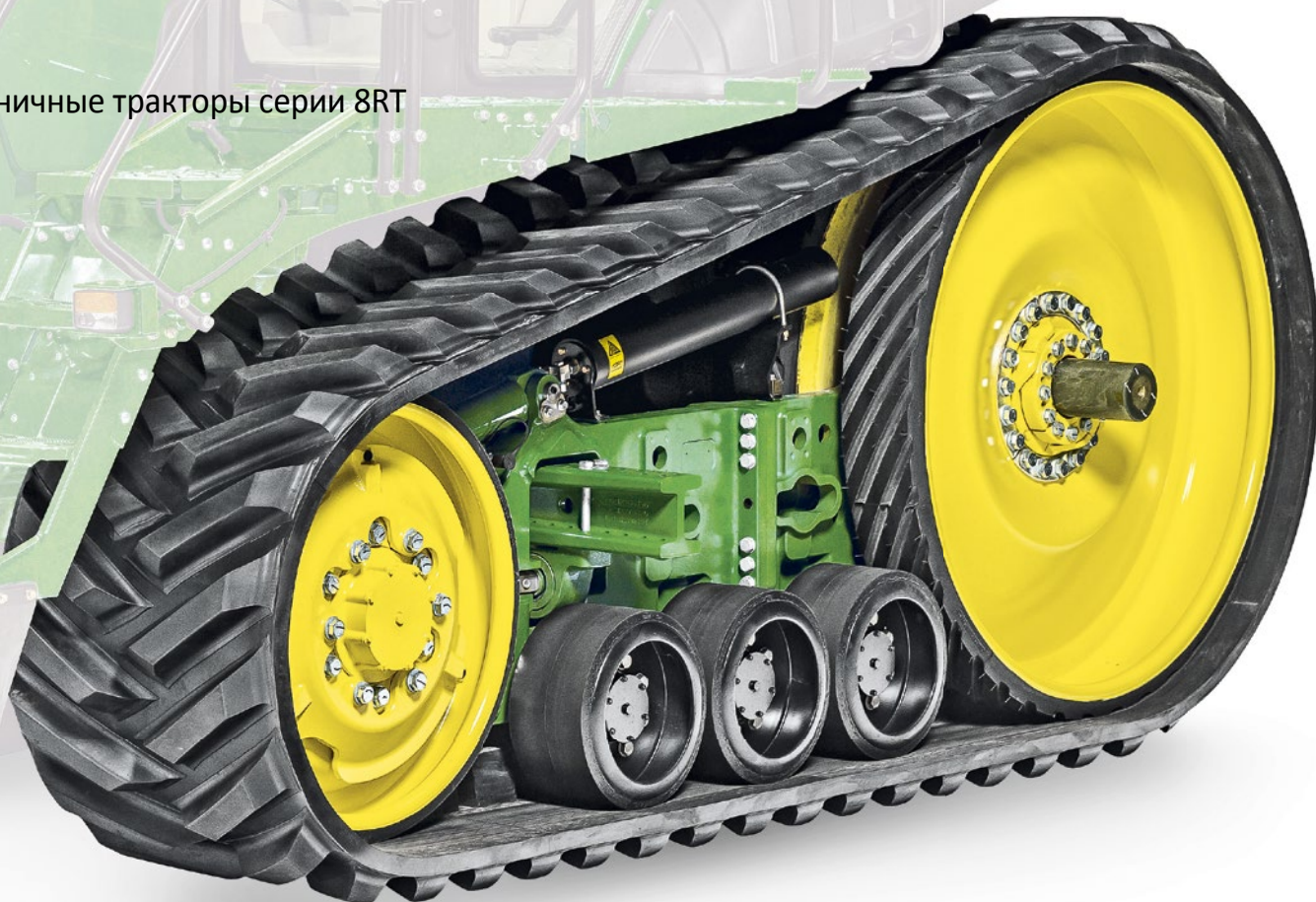

Усиленные опорные катки рассчитаны для работ, требующих частой транспортировки на высоких скоростях, на верхнем пределе веса трактора с балластом и при высоких вертикальных нагрузках на тяговый брус.

БОЛЬШАЯ ОПОРНАЯ ПОВЕРХНОСТЬ — МАКСИМУМ СЦЕПЛЕНИЯ С ГРУНТОМ

Гусеничные тракторы John Deere серии 8RT с трансмиссией AutoPowr или e23 имеют широкий диапазон рабочей скорости, обеспечивая стабильную производительность на малых скоростях. Доступно большое разнообразие размеров гусениц, предназначенных для различных задач.

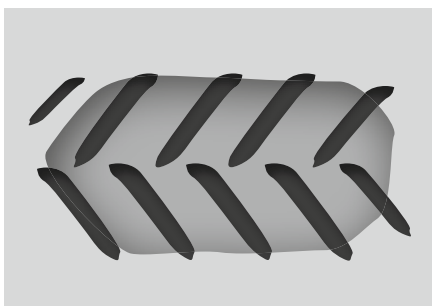

Колесный трактор

Меньшая площадь контакта с грунтом, вес распределяется неравномерно, что приводит к уплотнению почвы.

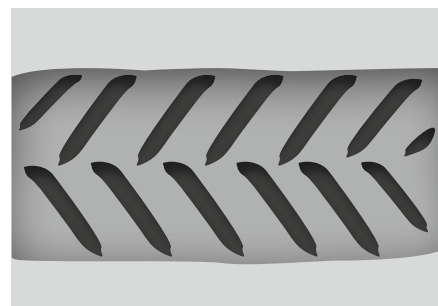

Гусеничный трактор 8RT

Увеличенная опорная поверхность позволяет распределять вес более равномерно, свести к минимуму уплотнение почвы и максимально увеличить тяговое усилие.

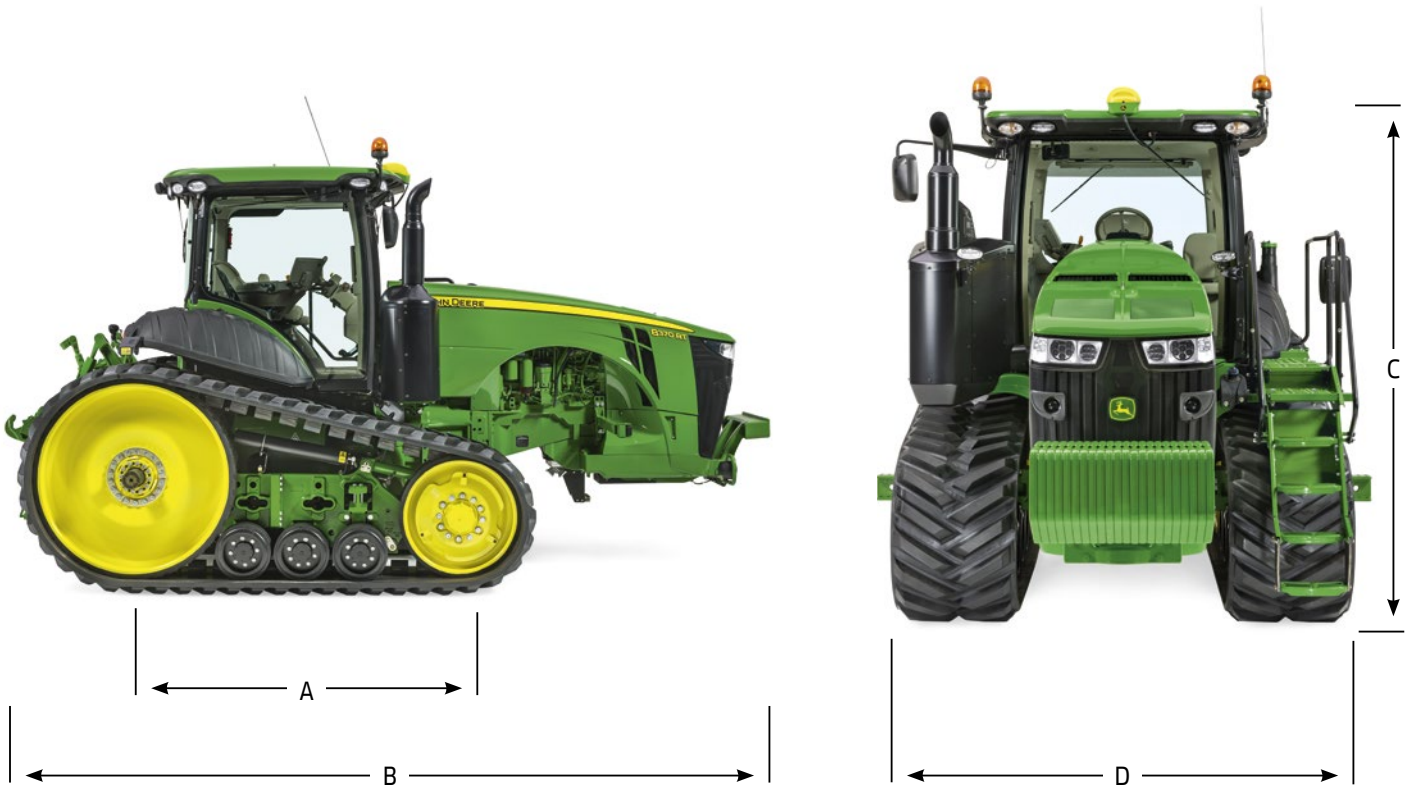

A: Колесная база — 2515 мм

B: Общая длина — 6736 мм с передней опорой и балластными грузами, а также быстроразъемной муфтой кат. 3/3N

C: Общая высота — 3334 мм

D: Ширина — 2708 мм



Ведущие колеса с шевронным рисунком

Приводные колеса имеют шевронный рисунок протектора. Этот рисунок улучшает и помогает поддерживать силу трения между приводным колесом и гусеничной лентой при различных типах работ.

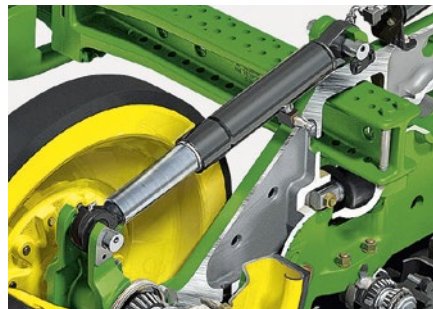

Низкий риск схождения гусеницы

Встроенный рычаг натяжения и механизм выравнивания практически исключают срыв гусеницы на тракторах John Deere серии 8RT.



Регулируемая ширина колеи

В гусеничных тракторах серии 8RT применяются встроенные планетарные бортовые редукторы, позволяющие регулировать ширину колеи. Регулирование ширины ходовой части в пределах выбранной конфигурации занимает минимальное время и не требует дополнительных принадлежностей (например, проставок).



Гусеничные тракторы серии 8RT

ВОЙДИТЕ В ВАШУ ЗОНУ КОМФОРТА

Забота о Вашем комфорте — наша главная задача. Тракторы серии 8RT оснащены новой системой подвески кабины в сочетании с лучшей в отрасли подвеской AirCushion, которые изолируют всю кабину от толчков при езде по неровной местности, обеспечивая максимально плавное вождение как во время полевых, так и во время транспортных работ.

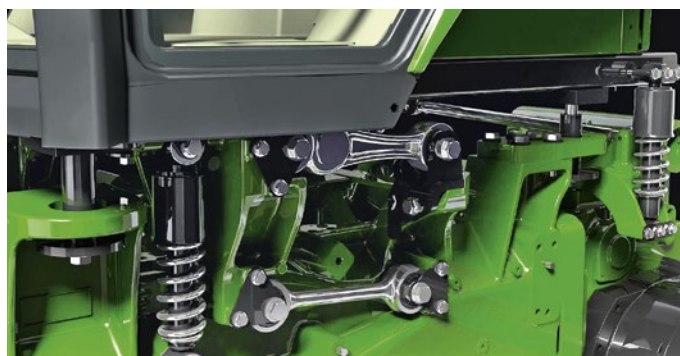

Подвеска кабины, гасящая любые толчки

Четырех-позиционная подвеска кабины на тракторах серии 8RT оснащена четырьмя регулируемыми амортизаторами, настроенными для обеспечения оптимального качества вождения как при полевых, так и при транспортных работах с ходом в 50 мм вверх и в 50 мм вниз. Она автоматически приспосабливается к условиям пересеченной местности и не требует программирования для езды по дороге или в поле.

Нижние параллельные тяги обеспечивают продольную устойчивость и продольное положение кабины. Благодаря сочетанию нижних параллельных тяг и верхних тяг торсионной штанги достигается практически вертикальное движение кабины. Это создает идеальные условия вождения для оператора.



Подвеска AirCushion

Подвеска AirCushion защищает шасси от жестких ударов, вызванных неровностями поверхности. Это полностью автоматическая система, не требующая никаких действий со стороны оператора. Она также позволяет машине двигаться по неровной поверхности намного быстрее, при этом сохраняя комфортные условия для оператора.

Для обеспечения максимальной надежности и сцепления с поверхностью, в ходовой части тракторов 8RT применяются большие приводные колеса и опорные катки.

РАБОЧЕЕ МЕСТО, ПРОДУМАННОЕ ДО МЕЛОЧЕЙ

Когда Вы садитесь в кабину CommandView III, первое, что Вы замечаете, — это простор, превосходный дизайн и исключительное качество сборки и отделки. Благодаря триплексному стеклу и переднему звукоизолирующему барьеру снижается уровень шума в кабине. Показатель поразительно низок — 69 дБ (А). Благодаря этому трудовые будни станут значительно менее напряженными.

Видимость в новой кабине также стала лучше, чем когда-либо. А если Вы повернете сиденье на 40 градусов, то сможете получить беспрепятственный обзор на навесное оборудование. На пульте CommandARM эргономично объединены ключевые функции трактора для управления трансмиссией и двигателем, а также для управления работой ВОМ и селективных контрольных клапанов (СКК).

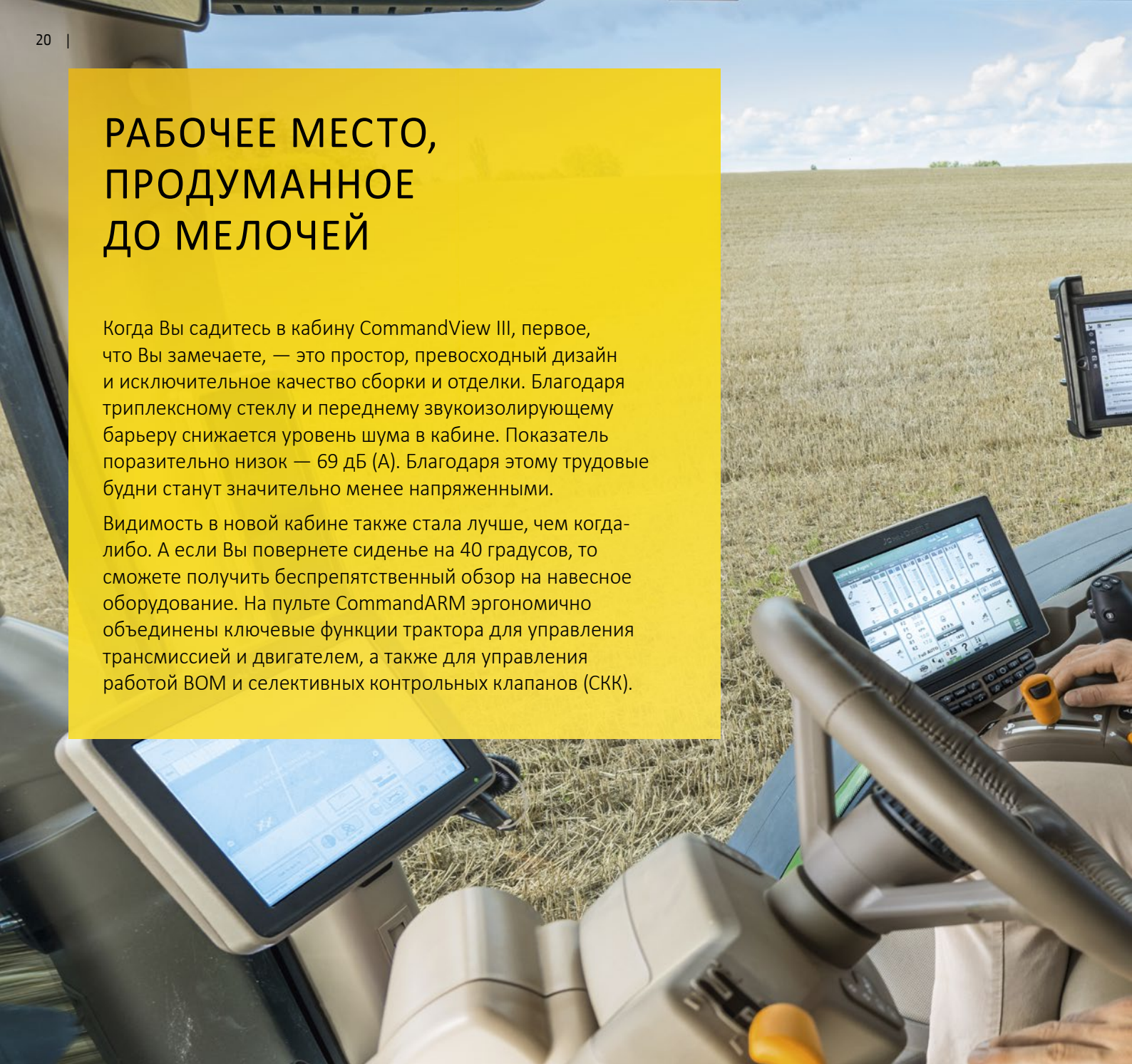

Сиденье ActiveSeat

В сиденье ActiveSeat используется электро-гидравлическая технология в сочетании с пневмоподвеской. Оно гасит до 90% вертикальных движений, обеспечивая оператору значительно более высокое качество вождения, по сравнению с обычными сиденьями с пневмоподвеской.

1. Ножничная подвеска
2. Воздушный резервуар
3. Акселерометр
4. Привод сиденья ActiveSeat
5. Компрессор и пневмопружина
6. Стабилизатор поперечных перемещений



Широкоугольные зеркала

Предлагаемые в качестве опции широкоугольные зеркала с приводным телескопированием обеспечивают широкий обзор. Они также обладают функцией обогрева, что способствует лучшей видимости даже в холодную или туманную погоду.



Поворот сиденья на 40 градусов

Беспрецедентный обзор и уровень комфорта. А если Вы повернете сиденье на 40 градусов, то получите беспрепятственный обзор на навесное оборудование. Вы почувствуете разницу уже с первого дня работы!

Простота эксплуатации

Благодаря логично составленным меню и емкой панели быстрого доступа навигация стала еще проще. А с системой Quick Line Вы теперь можете записывать маршрут от точки А до В всего одним нажатием кнопки.

Приспособьте трактор под свои потребности

Выберите дисплей CommandCenter 4100 или 4600, а также активацию CommandCenter AutoTrac или CommandCenter Premium.

ISOBUS, сертификат AEF

Дисплей CommandCenter 4-го поколения соответствует стандарту AEF ISOBUS. Вы сможете управлять своим оборудованием с поддержкой ISOBUS через универсальный терминал (UT) и осуществлять автоматический контроль секций посредством менеджера задач Task Controller (TC-SC) — в зависимости от уровня сертификации AEF конкретного оборудования.

1

2

3

Управление не сложнее, чем в смартфоне

С серией 8R сложные сельскохозяйственные технологии стали простыми в использовании. Все функции находятся в пределах досягаемости на пульте управления CommandARM и четко просматриваются на дисплее CommandCenter 4-го поколения.

- 1 – Рычаг переключения коробки передач, оснащенный колесиком для регулирования скорости
- 2 – Кнопка быстрого доступа к шине ISOBUS / блокировки рычага селективного контрольного клапана (СКК)
- 3 – Органы управления задней навеской
- 4 – Рычаги управления СКК
- 5 – Заданная скорость 1 и 2
- 6 – 4 клавиши iTEC и кнопка AutoTrac
- 7 – Манетка ручного газа, ECO-режим, кнопка блокировки ножной педали, кнопка ВКЛ./ВЫКЛ. системы FieldCruise
- 8 – Кнопки блокировки дифференциала и механического привода на передние колеса (MWFD)
- 9 – CommandCenter 4-го поколения с 7- или 10-дюймовым сенсорным экраном; CommandCenter 4-го поколения — Ваш ультрасовременный интерфейс, обеспечивающий взаимодействие с трактором и позволяющий использовать проверенные в полевых условиях системы точного земледелия, такие как AutoTrac

7

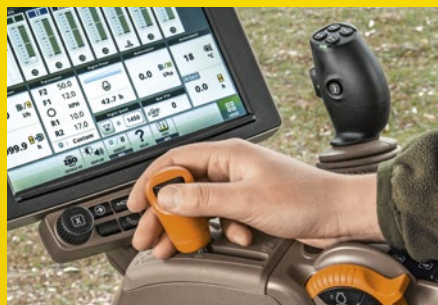

Еще более быстрый доступ к расширенным функциям

Дисплей CommandCenter действует наподобие планшета с сенсорным экраном: навигация по функциям управления упрощается за счет меню, ярлыков и контекстной справки. Также Вы сможете запускать наши системы точного земледелия, проверенные в полевых условиях.

8

Простое управление СКК

На пульте управления CommandARM рычаги и соединители СКК имеют цветовые обозначения для удобства распознавания. Для удобства всеми СКК можно управлять с помощью соответствующих рычагов, находящихся под рукой, или джойстика с перенастраиваемой конфигурацией, доступного в качестве опции.

Документирование стало еще проще

Дисплей CommandCenter 4600 соединен с центром управления операциями на MyJohnDeere.com посредством системы беспроводной передачи данных. Вы можете с легкостью отправлять файлы настройки из офиса в поле, а использованные карты и результаты работы — из поля в офис.

Дистанционная поддержка

Вы или Ваш дилер John Deere имеете возможность удаленно подключаться к дисплею CommandCenter 4-го поколения, чтобы помочь операторам с машиной, а также с настройкой и эксплуатацией техники, поддерживающей ISOBUS. Кроме того, справочные файлы на экране позволяют операторам ознакомиться со всеми функциями.

AutoTrac: проверено в полевых условиях

Установка приемника StarFire 6000 и активация AutoTrac — все, что нужно для автоматизированного рулевого управления. Выберите между тремя уровнями точности: SF1: +/- 15 см; SF3: +/- 3 см с сезонной воспроизводимостью; RTK: +/- 2,5 см с долгосрочной воспроизводимостью.

4

5

6



- 10 – Кнопки быстрого вызова / кнопки для быстрого доступа оператора к определенным функциям
- 11 – Джойстик с кнопкой блокировки. Режим джойстика: возможность конфигурации функций трактора для управления передним и задним СКК и/или передней навеской. Режим погрузчика: управление фронтальным погрузчиком
- 12 – Кнопки управления климатом, радиоприемником и освещением
- 13 – Рычаги управления ВОМ
- 14 – Рычаг вспомогательного тормоза

Диспетчер настроек

Сокращая время, затрачиваемое на настройку различных приложений, диспетчер настроек позволяет сохранять все установленные Вами настройки машины, например, для двигателя, СКК и задней навески, а также настройки конфигурации для электрического джойстика, и вызывать их каждый раз, когда Вы захотите ими воспользоваться.

ПЛАВНЫЙ ХОД

Независимая шарнирная подвеска (ILS) John Deere значительно повышает продуктивность работы в поле. Ее инновационный дизайн также повышает комфорт при вождении как по полю, так и по дороге.



С подвеской кабины HCS Plus работа станет менее напряженной

Адаптивная гидравлическая подвеска кабины (HCS Plus) приспосабливается к изменению грунтовых условий и не требует программирования для вождения по дороге или в поле.

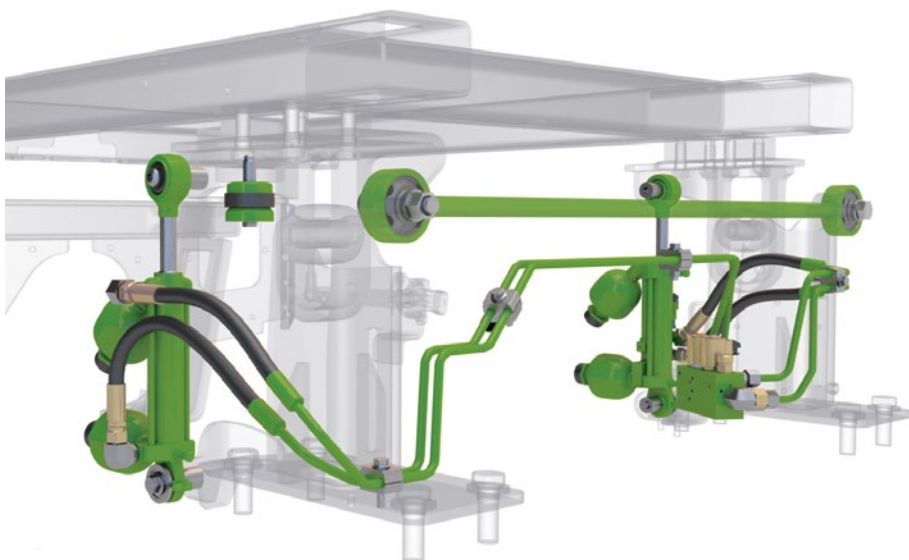



Система ActiveCommand Steering (ACS)

С системой рулевого управления ActiveCommand Steering требуется меньше усилий для поворота рулевого колеса на разворотной полосе, к тому же она обеспечивает превосходные характеристики управляемости на транспортных скоростях.

- **Динамическое управление вылетом колес на дороге** позволяет с минимальными усилиями удерживать трактор по прямой. Система автоматически регулирует угол ходовых колес на основе боковой составляющей ускорения трактора.
- **Рулевое управление с изменяемым передаточным отношением** обеспечивает легкость руления на малых скоростях и более тяжелое руление на высоких скоростях. ACS автоматически снижает число оборотов рулевого колеса от упора до упора до 3,5 для быстрого выполнения поворотов на разворотной полосе и сокращает вращательные движения рулевого колеса до 75%.
- **Полностью электронная система рулевого управления** исключает все недостатки традиционной конструкции «рулевая колонка — колеса». Это значительно снижает вибрацию и полностью устраняет люфт.

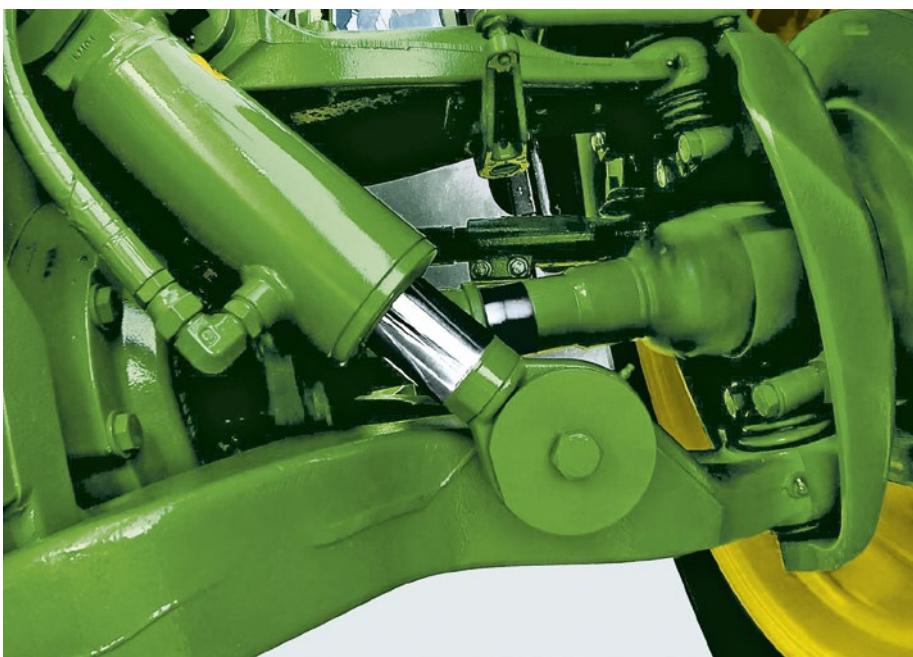

Независимая шарнирная подвеска (IFS)

Усовершенствованная независимая подвеска моста, в сочетании с HCS+ или ActiveSeat, позволяет добиться исключительного комфорта при вождении. Улучшенная конструкция переднего моста IFS также способствует уменьшению объема технического обслуживания благодаря применению не требующих смазки U-образных соединений и сокращению точек смазки с 28 до 6 или 8 (в зависимости от конфигурации). Просто смазывайте цилиндр подвески с интервалом в 250 часов.

ОТЛИЧНАЯ ВИДИМОСТЬ В ТЕМНОЕ ВРЕМЯ СУТОК

Предлагаемые в виде опции светодиодные фонари на 40% улучшают боковую видимость и на 10% — видимость в задней части.

Светодиодные элементы освещения на тракторах John Deere серии 8R/8RT дают высококачественный белый свет для лучшего обзора и контрастности. 22 светодиодных фонаря обеспечивают круговой обзор. Результат: ночью становится светло как днем, что снижает нагрузку на глаза.

Светодиодные элементы практически вечные: они рассчитаны на минимум 10000 часов работы и обладают высоким сопротивлением к вибрации и экстремальным температурам.



Вы никогда не видели ничего подобного!

До 26 элементов освещения обеспечивают круговой обзор: рабочие фонари по продуманной схеме установлены спереди, сзади и по бокам крыши для предотвращения возможного повреждения раскидистыми ветвями деревьев.



Для удобства оператора управление всеми элементами освещения легко осуществляется с помощью CommandCenter.

Основное освещение:

- 1 Шесть галогенных фар, устанавливаемых на решетке радиатора
- 2 Двенадцать галогенных фонарей, устанавливаемых на крыше кабины
- 3 Два задних прожектора, устанавливаемых на крыльях
- 4 Два задних указателя поворота и стоп-сигналы / задние габаритные огни
- 5 Две передние угловые фары и две фары поясной линии
- 6 Вращающийся проблесковый маячок, левосторонний

Освещение Premium:

Все галогенные фонари заменяются на светодиодные (за исключением двух фар ближнего света)

Опция:

- 7 Два габаритных огня
- 8 Два фонаря погрузчика / дорожного освещения
- 9 Вращающийся проблесковый маячок, правосторонний

Передняя навеска и селективные контрольные клапаны (СКК)

Передняя навеска имеет максимальную грузоподъемность на шаровых шарнирах — 5200 кг. Доступны один или два передних независимых СКК с поддержкой iTEC и регулируемым расходом.

Задняя навеска грузоподъемностью до 12 тонн

Для тракторов серии 8R предлагаются различные варианты навесок в зависимости от назначения, их грузоподъемность достигает вплоть до 12124 кг.

Управление навеской без усилий

Элементы управления навеской расположены на дисплее CommandCenter: для быстрой и точной корректировки навески используется модуль управления, мгновенно обрабатывающий информацию, поступающую с электронных датчиков. Получить доступ к элементам управления можно также на удлинителях задних крыльев.

1

2

3

Потрясающая производительность гидросистемы



Передняя навеска

Мощная передняя навеска и ВОМ увеличивают производительность благодаря объединению операций и позволяют быстро осуществить переналадку с одной сельскохозяйственной операции на другую.

Гидравлическая система, используемая на тракторах серии 8R/8RT, предоставляет ровно столько мощности, сколько необходимо в нужный момент. Система может включать до шести селективных контрольных клапанов в задней части и до двух в передней, которые обеспечивают мощность до 321 л/мин для привода самого крупного оборудования, а в экономичном режиме на пониженных оборотах 227 л/мин при 1500 об/мин. Отбираемый объем составляет 40 л в стандартной комплектации и 90 л с дополнительным баком.

Независимые задние селективные контрольные клапаны

Тракторы серий 8R и 8RT оснащаются четырьмя, пятью или шестью задними селективными контрольными клапанами (СКК) с электрогидроприводом. Каждый имеет свой контроллер, что упрощает установку дополнительных клапанов в поле.

Задний ВОМ

Для тракторов серии 8R/8RT доступен ряд вариантов ВОМ, таких как, например, ВОМ 1000E, призванных обеспечить универсальность и гибкость, необходимые для удовлетворения всех связанных с оборудованием требований на данном уровне мощности.

Больше возможностей соединения

Передняя и задняя навески совместимы с iTES для полного управления рабочим оборудованием. Электронные датчики передают информацию на модуль управления навесками для осуществления мгновенных и точных корректировок.

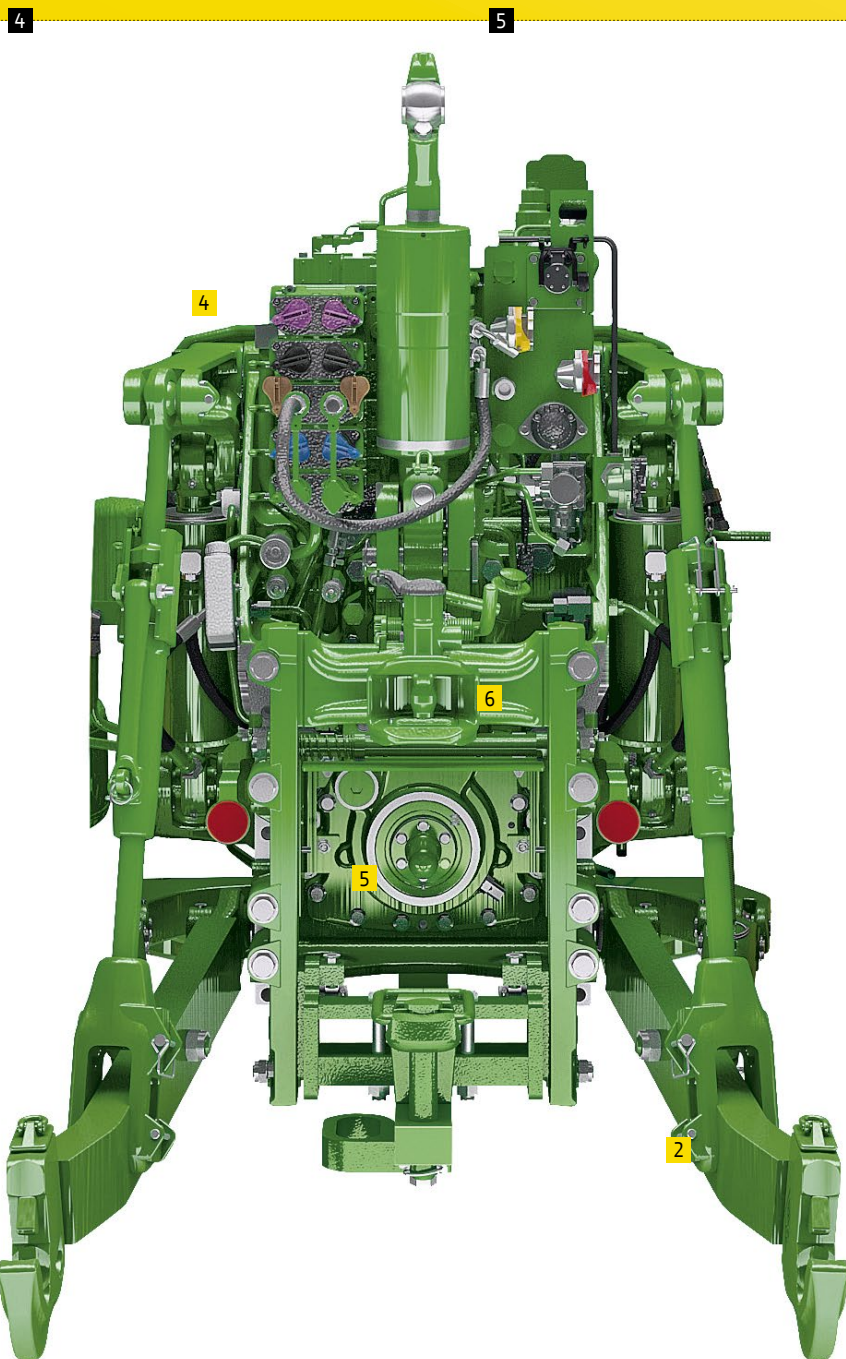

Автоматическая и механическая сцепка с шаровым пальцем диаметром 38 мм



Крюковая сцепка



Шаровая сцепка

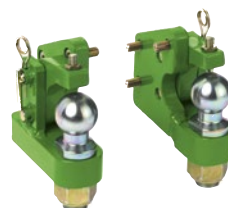

Система принудительного управления

Варианты задней навески

Для тракторов серии 8R предлагаются различные варианты задней навески в зависимости от назначения: с меньшей грузоподъемностью для присоединения более легкого оборудования или с большей грузоподъемностью — для более тяжелого.

Автоматическая сцепка

Данное устройство значительно облегчает присоединение оборудования по сравнению с его ручным аналогом.

Сцепки шарового и крюкового типов

Это сцепки с регулируемой высотой прекрасно подойдут для работ с прицепом и другим оборудованием. При использовании в низком положении они обеспечивают оптимальное сцепление с поверхностью и динамику движения трактора в связке с прицепом.

Система принудительного управления

Для еще большей универсальности наши сцепки можно оснастить системой принудительного управления, предназначенной для присоединения крупных прицепов с осью управления поворотом.



СИСТЕМА АВТОМАТИЧЕСКОГО ВОЖДЕНИЯ — МАКСИМАЛЬНАЯ ЭФФЕКТИВНОСТЬ КАЖДЫЙ ДЕНЬ

Система автоматического вождения AutoTrac способствует повышению комфорта: она днем и ночью уверенно ведет ваш трактор сквозь пыль или по холмистой местности. Данная система предотвращает дорогостоящие перекрытия или пропуски, чтобы каждый оператор мог выполнять уборку с максимальной производительностью. При наличии CommandCenter 4-го поколения и приемника StarFire единственное, что Вам потребуется, — это активация AutoTrac, и Вы готовы к работе. С AutoTrac Вы сможете добиться сокращения расходов до 8* процентов и повысить производительности вплоть до 14** процентов.

Первоклассная точность

Одним из базовых элементов системы автоматического вождения John Deere является новый приемник StarFire 6000. Он обеспечивает более высокую стабильность сигнала для достижения максимального срока бесперебойной работы, а также поддерживает новый уровень точности SF3. Это означает, что машина будет всегда точно следовать курсу вне зависимости от условий работы. Кроме того, SF3 обеспечивает воспроизводимость в течение всего сезона и исключает отклонение линий ведения или смещение границ.

Приемник StarFire 6000 без проблем работает со всеми системами автоматического вождения John Deere и поддерживает все уровни точности (сигналы SF1, SF3, RTK с передачей по радиоканалу или посредством мобильной связи).

*По материалам "Lohnunternehmen", выпуск 1/2010.

**По материалам "Landtechnik", выпуск 6/2006.

ПЕРВОКЛАССНАЯ ТОЧНОСТЬ

Включите в свою работу системы точного земледелия, которые начинаются с нового приемника StarFire 6000. Он обеспечивает лучшую стабильность сигнала для максимального срока бесперебойной работы и обладает новым уровнем точности SF3.

RTK с точностью 2,5 см от прохода к проходу и долгосрочной воспроизводимостью, включая функцию RTK Extend, призванную сохранять исходную точность на протяжении 14 дней при потере сигнала с базовой станции. Идеальное решение для сельскохозяйственных работ в соответствии с принципами контролируемого движения техники (CTF).

Новый сигнал SF3 обеспечивает точность 3 см от прохода к проходу, а также сезонную воспроизводимость.

Улучшенный сигнал SF1 с точностью 15 см от прохода к проходу, доступный без дополнительной платы.





Дисплей GreenStar 2630

Используйте весь потенциал технологий точного земледелия (AMS), включая усовершенствованную навигацию и функциональные возможности ISOBUS (стр. 32—33), более широкие возможности документирования и автоматизации. GreenStar 2630 также поддерживает все телематические функции, доступные с JDLink, такие как удаленный доступ к дисплею, позволяющий оказывать дистанционную поддержку операторам, и автоматический обмен данными через центр управления операциями на MyJohnDeere.



УСОВЕРШЕНСТВОВАННАЯ НАВИГАЦИЯ И СИСТЕМЫ ТОЧНОГО ЗЕМЛЕДЕЛИЯ — ПРЕВОСХОДНЫЕ РЕЗУЛЬТАТЫ



Выйдите на новый уровень точного земледелия с iTEC Pro, дополнив AutoTrac функцией автоматического прохождения поворотов на защитной полосе. А с системой управления секциями от John Deere Вы сможете выполнять работы по опрыскиванию, разбрасыванию и посеву с безупречной точностью даже на клиновидных участках поля.

iTEC Pro

Интеллектуальное комплексное управление оборудованием (iTEC Pro) объединяет систему автоматического вождения AutoTrac и системы управления рабочим оборудованием для регулирования скорости трактора, поднятия передних и задних навесных орудий и блокировки дифференциала. Это позволяет проходить повороты, не касаясь руля, и снижает уплотнение почвы. Результат — идеальное выполнение маневров на защитных полосах и равномерный рост культур.



Управление секциями от John Deere

Воспользуйтесь преимуществами точного земледелия: система управления секциями John Deere автоматически на ходу минимизирует пропуски и перекрытия. В итоге Вы можете выполнять работу качественнее и быстрее, экономя при этом средства на удобрениях, химикатах и посевном материале. Эта система совместима со стандартом ISOBUS и устанавливается на опрыскиватели, сеялки и разбрасыватели.



ВАШ ДОСТУП К ЭФФЕКТИВНЫМ БИЗНЕС-РЕШЕНИЯМ



Центр управления операциями John Deere

Вы управляете сложным предприятием. Вот почему оптимизация общей деятельности зависит от возможностей связи для контроля текущих операций. Центр управления операциями на MyJohnDeere.com, наш сельскохозяйственный веб-портал, упрощает работу. Он является Вашей центральной точкой для связи между машинами, операторами и полями. Просматривайте карты фактического внесения, автоматически отправленные с поля, а также легко создавайте, анализируйте и делитесь отчетами приложений со своим дилером John Deere, подрядчиком или другими доверенными партнерами.

JDLink

Все начинается с установки связи между машиной и офисом посредством интегрированных средств John Deere для обработки и передачи информации. Система JDLink Access позволяет Вам контролировать, где находятся Ваши машины, как они используются и насколько эффективно работают. Вы также можете оказывать удаленную поддержку операторам по настройке и эксплуатации машин, используя удаленный доступ к дисплею. JDLink Connect дополнительно включает беспроводную передачу данных для беспрепятственного обмена данными между машиной и офисом.



Мобильное приложение MyJobsManager

С помощью MyJobsManager Вы можете заранее планировать работы в виде интуитивного календаря. Если график меняется, Вы можете просто перетащить соответствующие задачи на новую дату. На приборной панели показана сводка информации о ежедневных работах, так что Вы можете легко следить за ходом их выполнения и быстро определять области, требующие особого внимания.

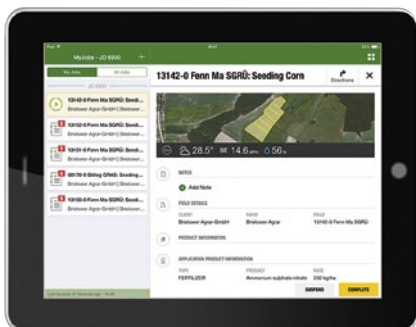

Мобильное приложение MyJobs

Приложение MyJobs предоставляет операторам обзор работ, которые они должны выполнить в правильном порядке. Информация о всех заданиях всегда под рукой, что уменьшает необходимость последующих звонков и сводит ошибки из-за недопонимания к минимуму.



Задания в центре управления операциями — настольное решение

На основании информации о заданиях, по которым отчитываются операторы через приложение MyJobs, управляющий/диспетчер в центре управления операциями может составить сводный отчет о выполнении работ. Отчеты о выполнении работ могут быть отфильтрованы или экспортированы в формате CSV для дальнейшего использования в программном обеспечении для выставления счетов.



При выборе нашего опционального комплекта "Подключенные машины" Ваш трактор серии 8R/8RT поставляется уже с установленным набором интеллектуальных технологий, которые помогут Вам повысить прибыльность, уровень комфорта и время бесперебойной работы, сократив при этом эксплуатационные затраты.

Комплект включает следующие технологии:

- Систему автоматического вождения AutoTrac;
- Удаленную поддержку клиентов;
- Доступ к центру управления операциями на MyJohnDeere.com;
- Систему автоматизации рабочего оборудования Tractor Implement Automation.

Все вышеперечисленное, а также пакет дилерских услуг FarmSight для обучения использованию этих технологий и поддержки — наше предложение для тех, кто решит приобрести "Подключенные машины".

ЗАПЧАСТИ И ОБСЛУЖИВАНИЕ



PowerGard*

Контракты PowerGard защитят вас от непредвиденных расходов на ремонт и обеспечат обслуживание с использованием оригинальных запчастей. Два пакета продленной гарантии с фиксированной процентной ставкой обеспечат комплексные уровни покрытия, чтобы добиться максимальной производительности машин и бесперебойной работы.

ДЛЯ КАЖДОГО КЛИЕНТА
НАЙДЕТСЯ ИДЕАЛЬНЫЙ
POWERGARD

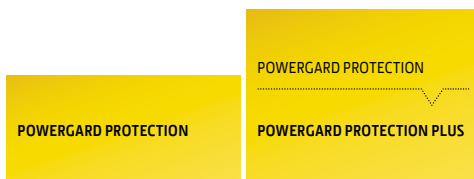

Два пакета обеспечат комплексные уровни покрытия, чтобы добиться максимальной производительности машин и бесперебойной работы.

FarmSight от John Deere — прибыль благодаря пониманию*

Пакет дилерских услуг FarmSight от John Deere поддержит Вас в повседневной эксплуатации тракторов серии 8R/8RT, оборудованных новейшими системами точного земледелия (AMS). Ваш трактор 8R/8RT оснащен в стандартной комплектации системами JDLink и Service ADVISOR Remote.



Бесперебойная работа

Дистанционный мониторинг и сервисная поддержка направлены на обеспечение максимального времени безотказной работы.



Производительность

Отслеживание ключевых рабочих показателей отдельных машин для обеспечения максимальной производительности и эффективности.



Логистика

Мониторинг нескольких машин для оптимизации эффективности работы больших парков техники.



Агрономия

Помощь в принятии более обоснованных деловых решений, направленных на улучшение производительности и прибыльности работы.

* Проверьте доступность PowerGard и FarmSight в Вашей стране.



Оригинальные запчасти. Серьезные преимущества

Только оригинальные запчасти John Deere изготовлены с соблюдением тех же строгих стандартов, что и Ваш трактор серии 8R/8RT. Они идеально подходят по размерам и функциональности, способствуют высокой производительности и надежности, позволяют оптимизировать потребление топлива и продлевают срок службы Вашего трактора.

Причины выбрать оригинальные запчасти

- Отличная доступность запчастей
- Гарантированное высокое качество
- Производство в соответствии со стандартами исходного оборудования

Инвестиции в тракторы 8R/8RT окупаются

Оборудуйте Ваш трактор 8R/8RT в соответствии с Вашими потребностями, используя оригинальные навесные орудия John Deere. Они помогут Вам работать с большей эффективностью и комфортом изо дня в день. Вы можете быть уверены, что оборудование, разработанное и произведенное компанией John Deere, идеально подойдет и долго прослужит.



Дополнительные преимущества

- Большая производительность и эффективность благодаря решениям для балластировки
- Универсальность с оригинальными сцепками
 - Комфорт и удобство благодаря монтажным кронштейнам для дополнительного оборудования



ШИРОКАЯ МНОГОФУНКЦИОНАЛЬНОСТЬ ДЛЯ НЕСЕЛЬСКОХОЗЯЙСТВЕННЫХ РАБОТ

Будь то строительство, прокладка дорог, лесное хозяйство, снегоуборочные или коммунальные работы — с тракторами John Deere серий 8R и 8RT работа с тяжелыми грузами становится простой задачей.



Усиленный ВОМ

Благодаря усиленному ВОМ трактор 8R/8RT превосходно подходит для работы с тяжелым лесозаготовительным оборудованием, например, щеподробилками и измельчителями древесины, а также для строительства дорог и утрамбовки почвы.



Мощная задняя навеска

Благодаря 3-точечной задней навеске грузоподъемностью до 12124 кг Вы сможете поднимать по-настоящему крупные грузы.



Технические характеристики тракторов серии 8R

МОДЕЛЬ	8270R	8295R	8320R	8335R	8345R	8370R
ХАРАКТЕРИСТИКИ ДВИГАТЕЛЯ						
Номинальная мощность двигателя (97/68/ЕС), л. с. (кВт)	270 (199)	295 (217)	320 (235)	335 (235)	345 (254)	370 (272)
Макс. мощность двигателя при 1900 об/мин (97/68/ЕС), л. с. (кВт)	297 (218)	324 (239)	352 (259)	369 (271)	380 (279)	408 (300)
Номинальная мощность двигателя (ECE-R24), л. с. (кВт)	259 (191)	283 (208)	307 (226)	322 (237)	331 (244)	355 (261)
Макс. мощность двигателя при 1900 об/мин (ECE-R24), л. с. (кВт)	285 (210)	312 (229)	338 (249)	354 (260)	364 (268)	391 (288)
Диапазон постоянной мощности (об/мин)	1500—2100	1500—2100	1500—2100	1500—2100	1500—2100	1500—2100
Запас крутящего момента на ВОМ, %	40	40	40	40	40	40
Макс. крутящий момент двигателя при 1600 об/мин (Н·м)	1264	1381	1498	1569	1615	1732
Номинальная частота вращения, об/мин	2100					
Производитель	John Deere Power Systems					
Тип	John Deere PowerTech PSX 9,0 л (совместим с дизелем В20)					
	Дизельный, рядный, 6-цилиндровый, жидкоохлаждаемые цилиндры с 4 клапанами					
Воздушный фильтр двигателя	Двухступенчатый с охлаждающим обдувом вентилятора двигателя					
Система охлаждения	С турбонаддувом (перепускная заслонка для отработавших газов) и с последовательным воздушным охлаждением					
Число цилиндров / рабочий объем, л	6 / 9,0					
Диаметр цилиндра и ход поршня, мм	118,4 x 136					
Впрыск топлива	С электронным управлением, топливная система высокого давления с общей магистралью для впрыска топлива с электрическим топливным насосом (самовсасывающим)					
Система топливного фильтра	Двухступенчатая с водоотделителем и индикатором необходимости обслуживания					
ВАРИАНТЫ ТРАНСМИССИИ						
PowerShift (16/5) с Automatic PowerShift (APS)						
16 передних и 5 задних передач, правосторонний реверс	Базовая комплект.: 41 км/ч при 2210 об/мин с шинами группы 47 (195 см); Опция: 42 км/ч при 2160 об/мин с шинами группы 48 (205 см); Опция: 42 км/ч при 2050 об/мин с шинами группы 49 (215 см).				Н/Д	
Трансмиссия e23 с системой Efficiency Manager						
23 передних и 11 задних передач, 40 км/ч, лево- и правосторонние реверсы	Опция: 42 км/ч при 1560 об/мин с шинами группы 47 (195 см); Опция: 42 км/ч при 1480 об/мин с шинами группы 48 (205 см); Опция: 42 км/ч при 1410 об/мин с шинами группы 49 (215 см).			Н/Д		Базовая комплект.: 42 км/ч при 1560 об/мин с шинами группы 47 (195 см); Опция: 42 км/ч при 1480 об/мин с шинами группы 48 (205 см); Опция: 42 км/ч при 1410 об/мин с шинами группы 49 (215 см).
23 передних и 11 задних передач, 50 км/ч, лево- и правосторонние реверсы	Опция: 50 км/ч при 1860 об/мин с шинами группы 47 (195 см); Опция: 50 км/ч при 1770 об/мин с шинами группы 48 (205 см); Опция: 50 км/ч при 1670 об/мин с шинами группы 49 (215 см).			Н/Д		Опция: 50 км/ч при 1860 об/мин с шинами группы 47 (195 см); Опция: 50 км/ч при 1770 об/мин с шинами группы 48 (205 см); Опция: 50 км/ч при 1670 об/мин с шинами группы 49 (215 см).
AutoPowr						
Бесступенчатая, 0,05—42 км/ч, лево- и правосторонний реверсы	Опция: 42 км/ч при 1510 об/мин с шинами группы 47 (195 см); Опция: 42 км/ч при 1430 об/мин с шинами группы 48 (205 см); Опция: 42 км/ч при 1360 об/мин с шинами группы 49 (215 см).			Н/Д		Опция: 42 км/ч при 1510 об/мин с шинами группы 47 (195 см); Опция: 42 км/ч при 1430 об/мин с шинами группы 48 (205 см); Опция: 42 км/ч при 1360 об/мин с шинами группы 49 (215 см).
Бесступенчатая, 0,05—50 км/ч, лево- и правосторонний реверсы	Опция: 50 км/ч при 1810 об/мин с шинами группы 47 (195 см); Опция: 50 км/ч при 1710 об/мин с шинами группы 48 (205 см); Опция: 50 км/ч при 1630 об/мин с шинами группы 49 (215 см).			Н/Д		Опция: 50 км/ч при 1810 об/мин с шинами группы 47 (195 см); Опция: 50 км/ч при 1710 об/мин с шинами группы 48 (205 см); Опция: 50 км/ч при 1630 об/мин с шинами группы 49 (215 см).

МОДЕЛЬ	8270R	8295R	8320R	8335R	8345R	8370R
МОСТЫ						
Задние мосты						
110 x 3010 мм длинный, ступица с односторонним конусом	Опция			Н/Д		
110 x 3010 мм длинный, ступица с двухсторонним конусом	Опция			Н/Д		
120 x 3010 мм длинный, ступица с двухсторонним конусом			Опция			
120 x 2550 мм короткий, ступица с двухсторонним конусом			Базовая комплектация			
Ось с фланцем, окружность установки болтов 335 мм			Опция			
Оборудование задних колес (диаметр)	Шины групп 47 (195 см) / 48 (205 см) / 49 (215 см) поставляются как одинарные/двойные/тройные — узнайте у дилера размеры шин и ограничения					
ПЕРЕДНИЕ МОСТЫ						
MFWD серии 1300	Базовая комплектация			Опция		
MFWD серии 1500	Опция			Базовая комплектация		
Независимая шарнирная подвеска (ILS)	Опция			Н/Д	Опция	
ILS/1500, колея 3000 мм для регулируемого движения	Опция для установки в поле: расстояние между колеями 3 м с ограничением по переднему балласту (двускатные колеса недопустимы)					
Ход подвески ILS, мм	+ / - 125					
ILS с передними тормозами	Опция для 40 км/ч, базовая комплект. для 50 км/ч					
БЛОКИРОВКА ДИФФЕРЕНЦИАЛА						
Задний мост с блокировкой дифференциала	Полная электрогидравлическая блокировка					
Передний мост с блокировкой дифференциала, MFWD серии 1300	Ограничение пробуксовки			Н/Д		
Передний мост с блокировкой дифференциала, ILS/MFWD серии 1500	Полная электрогидравлическая блокировка (включается вместе с блокировкой заднего дифференциала)					
ЭЛЕКТРИЧЕСКАЯ СИСТЕМА						
Генератор / аккумуляторная батарея	200 А / 12 В					
Общий ток холодного пуска в Амперах	1850 (2 батареи, параллельное подключение, 925 CCA, группа 31)					
РУЛЕВОЕ УПРАВЛЕНИЕ						
Тип	Наклоняемая телескопическая колонка с функцией памяти					
Рулевое управление с гидроусилителем, с резервным электрическим насосом	Базовая комплект.: рулевое колесо диаметром 406 мм, соотношения / поворот от упора до упора — ILS (18,9:1/4,3); 1500 MFWD (22,8:1/5,0); 1300 MFWD (14,2:1/3,4)					
Электронная система управления ActiveCommand Steering (ACS) с резервным электронасосом	Опция: рулевое колесо диаметром 345 мм, переменное соотношение в зависимости от скорости — от 15:1 до 23:1; число оборотов от упора до упора от 3,1 до 5,0; с динамическим управлением смещением ходовых колес и пассивной тактильной обратной связью					
ГИДРАВЛИЧЕСКАЯ СИСТЕМА						
Тип	Чувствительная к нагрузке система с закрытым центром и компенсацией давления и расхода (PFC)					
Главный насос, аксиально-поршневой (рабочий объем)	Базовая комплект.: 85 см ³ ; опция: двойной насос (85 см ³ плюс 35 см ³)					
Максимальное давление, бар	204					
Задние селективные контрольные клапаны (СКК) с соединителями ISO 1/2 дюйма	4/5/6					
Задние селективные контрольные клапаны (СКК) с соединителями ISO 3/4 и 1/2 дюйма	Доступно макс. 5 (СКК 1: соединитель 3/4 дюйма, СКК 2—5: соединитель 1/2 дюйма)					
Номинальный расход, насос 85 см ³ , л/мин	227					
Номинальный расход, двойной насос 85 см ³ плюс 35 см ³ , л/мин	321					
Макс. расход на одном заднем СКК, л/мин	Соединитель 1/2 дюйма: 132; соединитель 3/4 дюйма: 153					
Передний СКК	1 СКК — базовая комплектация с передней навеской, 2 СКК — опция с передней навеской					
Доступный расход на переднем СКК, л/мин	96					
Отбираемый объем масла в базовой комплектации / опция с дополнительным баком, л	40/90					
Гидравлические муфты Power Beyond	Опция					

Технические характеристики тракторов серии 8R

МОДЕЛЬ	8270R	8295R	8320R	8335R	8345R	8370R
ЗАДНЯЯ НАВЕСКА						
Тип	Электронный контроль нижнего рычага; контроль нагрузки и глубины, бесконечная комбинация, плавающая					
Категория	3/3N/4N/3		4N/3			
Муфтовая система	Быстроразъемная муфта / наконечники крюкового типа					
Грузоподъемность на всем диапазоне подъема с быстроразъемной муфтой (610 мм за муфтой, ОЭСР)	Базовая комплект.: 6350 кг, кат. 3/3N Опция: 8391 кг, кат. 3/3N Опция: 9072 кг, кат. 4N/3		Базовая комплект.: 9072 кг, кат. 4N/3 Опция: 6396 кг, кат. 4N/3			
Макс. грузоподъемность с быстроразъемной муфтой	Базовая комплект.: 8679 кг, кат. 3/3N Опция: 11214 кг, кат. 3/3N Опция: 11933 кг, кат. 4N/3		Базовая комплект.: 11933 кг, кат. 4N/3 Опция: 8985 кг, кат. 4N/3			
Грузоподъемность на всем диапазоне подъема с наконечниками шарового/крюкового типа (610 мм за муфтой, ОЭСР)	Базовая комплект.: 6804 кг, кат. 3/3N Опция: 8165 кг, кат. 3/3N Опция: 9000 кг, кат. 4N/3		Базовая комплект.: 9000 кг, кат. 4N/3			
Макс. грузоподъемность с наконечниками шарового/крюкового типа	Базовая комплект.: 9200 кг, кат. 3/3N Опция: 10850 кг, кат. 3/3N Опция: 12124 кг, кат. 4N/3		Базовая комплект.: 12124 кг, кат. 4N/3			
Стабилизация нижней тяги	Ограничители свободного хода с быстроразъемной муфтой, ограничители свободного хода или стабилизаторы свободного хода класса люкс с соединителями наконечников шарового/крюкового типа					
Центральная тяга	Опция: гидравлическая центральная тяга, кат. 3 (90 мм) Опция: гидравлическая центральная тяга, кат. 4 (120 мм)		Опция: гидравлическая центральная тяга, кат. 4 (120 мм)			
ТЯГОВЫЙ БРУС ИЛИ СЦЕПНОЕ УСТРОЙСТВО ПРИЦЕПА						
Поворотный тяговый брус	Кат. 3 с пальцем 38 мм / кат. 4 с пальцем 50 мм		Кат. 3 с пальцем 38 мм / кат. 4 с пальцем 50 мм			
Макс. вертикальная нагрузка	1837 кг с кат. 3, 2245 кг с кат. 4, 4990 кг с кат. 4 HD		2245 кг с кат. 4, 4990 кг с кат. 4 HD			
Навеска «три в одном», кат. 3 / тяговый брус кат. 4	Опция (невосместимы с кат. 4HD)					
Автоматическая или механическая сцепка для навески «три в одном»	Опция					
Шаровая сцепка для навески «три в одном»	Опция					
Сцепка крюкового типа для навески «три в одном»	Опция					
Навеска с крюком и тяговым брусом кат. 3	Опция					
ПЕРЕДНЯЯ НАВЕСКА, ОПЦИЯ						
Тип	Передняя навеска					
Категория	3N					
Максимальная грузоподъемность, кг	5200					
ЗАДНИЙ ВОМ						
Тип	Электрогидравлическое переключение посредством многодисковой муфты с масляным охлаждением					
ВОМ 1000 об/мин, частота вращения двигателя при номинальной частоте вращения ВОМ	1995 (e23), 2000 (AutoPowr), 2003 (16/5 APS)					
ВОМ 1000/1000E об/мин, частота вращения двигателя при номинальной частоте вращения ВОМ	1995 (e23), 2000 (AutoPowr), 2003 (16/5 APS) / 1590 (e23), 1594 (AutoPowr), 1596 (16/5 APS)					
ВОМ 540/1000 об/мин, частота вращения двигателя при номинальной частоте вращения ВОМ	1810 (e23), 1814 (AutoPowr), 1817 (16/5 APS) / 1995 (e23), 2000 (AutoPowr), 2003 (16/5 APS)					
Цапфа 1-3/4 дюйма (диаметр 45 мм), 20-шлицевый, 1000 об/мин	Базовая комплектация					
Цапфа 1-3/4 дюйма (диаметр 45 мм), 20-шлицевый, 1000 об/мин; возможность 1-3/8 дюйма (диаметр 35 мм), вращение вала редуктора 540/1000 об/мин	Опция					Н/Д
Цапфа 1-3/4 дюйма (диаметр 45 мм), 20-шлицевый, вращение вала редуктора 1000 /1000E об/мин, переключение в кабине посредством CommandCenter	Опция					

МОДЕЛЬ	8270R	8295R	8320R	8335R	8345R	8370R
ПЕРЕДНИЙ ВОМ, ОПЦИЯ						
Тип	Электрогидравлическое переключение посредством многодисковой муфты с масляным охлаждением (требуется ось ILS и трансмиссия AutoPowr или e23)					
ВОМ 1000 об/мин, частота вращения двигателя при номинальной частоте вращения ВОМ (требуется ось ILS и AutoPowr или e23)	2000		Н/Д		2000	
Цапфа 1-3/4 дюйма (диаметр 45 мм), 20-шлицевый, 1000 об/мин, вращение по часовой стрелке	Опция		Н/Д		Опция	
Цапфа 1-3/8 дюйма (диаметр 35 мм), 21-шлицевый, 1000 об/мин, вращение по часовой стрелке	Опция		Н/Д		Опция	
Цапфа 1-3/8 дюйма (диаметр 35 мм), 6-шлицевый, 1000 об/мин, вращение против часовой стрелки	Опция*		Н/Д		Опция*	
* Доступность в зависимости от страны назначения						
КАБИНА						
Технические характеристики	Кабина CommandView II, панорамная дверь, автоматическая система кондиционирования воздуха и дисплей CommandCenter 4-го поколения					
Подвеска кабины	Опция: гидравлическая подвеска кабины HCS Plus					
Уровень шума, дБ(А)	69					
Площадь остекления кабины, м ²	6,5					
Объем кабины, м ³	3,6					
Дисплей	CommandCenter 4-го поколения: 4100 с 7-дюймовым или 4600 с 10-дюймовым сенсорным экраном					
РАЗНОЕ						
Поддержка GreenStar	Базовая комплектация					
Подключение дополнительного оборудования по шине ISOBUS	Базовая комплектация					
Поддержка AutoTrac	Базовая комплектация					
Телематическая система JDLINK с проводкой Ethernet для CommandCenter	Базовая комплектация					
Доступ к удаленному соединению ServiceADVISOR, совместим с JDLINK Access и JDLINK Connect	Опция					
Модульный телематический шлюз (MTG-контроллер)	Базовая комплектация					
Видеовход для камеры в CommandCenter	1 видеовход на дисплее 4100, 4 видеовхода на дисплее 4600 с сигналом PAL или NTSC					
Иммобилайзер	Опция					
Гидравлическая тормозная система прицепа	Опция					
Пневматическая тормозная система прицепа	Опция, однопроводная и двухпроводная система, вкл. осушитель воздуха					
ЕМКОСТИ						
Топливный бак	714					
Система охлаждения, л	43,8					
Система смазки двигателя, 1300 MFWD, л	25		Н/Д			
Система смазки двигателя, 1500 MFWD, л	28					
Система смазки двигателя, ILS, л	27,5					
Трансмиссия, гидравлическая система (MFWD/ILS), л	140/165					
Ступицы колес 1300 MFWD / 1500 MFWD, каждая, л	3,8					
Ступицы колес ILS, каждая, л	3,8			5,6		

Технические характеристики тракторов серии 8R

МОДЕЛЬ	8270R	8295R	8320R	8335R	8345R	8370R
РАЗМЕРЫ И МАССА						
Колесная база MFWD / ILS, мм			3080/3050			
Общая длина, мм						
Вкл. быстросъемную муфту кат. 4, тяговый брус и переднюю опору для балластных грузов			6224			
Вкл. быстросъемную муфту кат. 4, тяговый брус и переднюю опору с балластными грузами			6591			
Общая высота (до верхней точки кабины), мм						
с шинами группы 47			3299			
с шинами группы 48			3353			
с шинами группы 49			3484			
Общая ширина, мм						
Общая ширина ¹ , мм			2602			
Ширина между фланцами, мм			1892			
Задний мост, от края до края (короткий/длинный) ² , мм			2552/3012			
Дорожный просвет, мм						
Просвет под передним мостом, MFWD/ILS, мм			686/590			
Просвет под тяговым брусом ³ , мм			376			
Низ заднего моста ³ , мм			762			
Радиус разворота						
С шинами 380/85R34 группы 42 при расстоянии между колеями в 152,4 см, 1300, м	5,4		Н/Д			
С шинами 380/85R34 группы 42 при расстоянии между колеями в 152,4 см, ILS, м			5,4			
С шинами 380/80R38 группы 43 при расстоянии между колеями в 152,4 см, ILS, м			5,7			
С шинами 600/70R30 группы 43 при расстоянии между колеями в 198,12 см, ILS, м			5,8			
С шинами 600/70R30 группы 43 при расстоянии между колеями в 188,21 см, ILS, м (общая ширина ~2,5 м)			6,1			
С шинами 650/60R34 группы 44 при расстоянии между колеями в 208,28, ILS, м (общая ширина ~2,73 м)			6,3			
Масса						
Средняя отгрузочная масса, кг ⁴			11841			
Средняя полезная грузоподъемность, кг ⁴			6159			
Максимальная допустимая масса, кг			18000			
РАЗМЕРЫ ШИН						
Макс. размер шин для переднего моста (диаметр в см)			650/60R34 (170)			
Макс. размер шин для заднего моста (диаметр в см)			710/75R42 (215)			

¹ Оснащение шинами 710/70R38 или 710/70R42, протектор 1793 мм (шток клапана выдвинут) или 2023 мм (шток клапана втянут).

² Общая ширина в зависимости от конфигурации моста и параметров протектора.

³ Оснащение задними шинами группы 48.

⁴ Оснащение ILS / IVT / осью с двойными плоскими срезами / передней опорой для балластных грузов / сцепкой кат. 4 с наконечниками шарового/крюкового типа / навеска «3 в 1» с крюковой сцепкой / одинарные 710/70R42 / передние 600/70R30.

Технические характеристики тракторов серии 8RT

МОДЕЛЬ	8320RT	8345RT	8370RT
ХАРАКТЕРИСТИКИ ДВИГАТЕЛЯ			
Номинальная мощность двигателя (97/68/EC), л. с. (кВт)	320 (235)	345 (254)	370 (272)
Макс. мощность двигателя при 1900 об/мин (97/68/EC), л. с. (кВт)	352 (259)	380 (279)	408 (300)
Номинальная мощность двигателя (ECE-R24), л. с. (кВт)	307 (226)	331 (244)	355 (261)
Макс. мощность двигателя при 1900 об/мин (ECE-R24), л. с. (кВт)	338 (249)	364 (268)	391 (288)
Диапазон постоянной мощности (об/мин)	1500—2100	1500—2100	1500—2100
Запас крутящего момента на ВОМ, %	40	40	40
Макс. крутящий момент двигателя при 1600 об/мин (Н-м)	1498	1615	1732
Номинальная частота вращения, об/мин	2100		
Производитель	John Deere Power Systems		
Тип	John Deere PowerTech PSX 9,0 л (совместим с дизелем B20) Дизельный, рядный, 6-цилиндровый, жидкоохлаждаемые цилиндры с 4 клапанами в головке		
Воздушный фильтр двигателя	Двухступенчатый с охлаждающим обдувом вентилятора двигателя		
Система охлаждения	С турбонаддувом (перепускная заслонка для отработавших газов) и с последовательным воздушным охлаждением		
Число цилиндров / рабочий объем, л	6/9,0		
Диаметр цилиндра и ход поршня, мм	118,4 x 136		
Впрыск топлива	С электронным управлением, топливная система высокого давления с общей магистралью для впрыска топлива с электрическим топливным насосом (самовсасывающим)		
Система топливного фильтра	Двухступенчатая с водоотделителем и индикатором необходимости обслуживания		
ВАРИАНТЫ ТРАНСМИССИИ			
Трансмиссия e23 с системой Efficiency Manager			
23 передние и 11 задних передач, 40 км/ч, лево- и правосторонние реверсы	Базовая комплект.: 42 км/ч при 1600 об/мин		
AutoPowr			
Бесступенчатая, 0,05—42 км/ч, лево- и правосторонний реверсы	Опция: 42 км/ч при 1550 об/мин		
ЗАДНИЕ МОСТЫ			
Конечные передачи	Внутренние планетарные редукторы		
Расстояние между колеями — 120 x 2550 мм короткий диаметр, ступица с двухсторонним конусом	Базовая комплект.: 1828 мм (72 дюйма), возможность 1828—2336 мм Опция: 1930 мм (76 дюймов), возможность 1828—2336 мм		
Расстояние между колеями — 120 x 3048 мм длинный диаметр, ступица с двухсторонним конусом	Базовая комплект.: 1828 мм (72 дюйма), возможность 1828—3048 мм Опция: 1930 мм (76 дюймов), возможность 1828—3048 мм		
Тип гусеницы	Гусеничные ленты Camso® DURABUILT® серий 4500 и 6500		
Ширина колеи	410 мм (16 дюймов) / 460 мм (18 дюймов) / 610 мм (24 дюйма) / 635 мм (25 дюймов) / 762 мм (30 дюймов)		
Ширина приводного колеса	Базовая комплект.: 380 мм (15 дюймов) для ширины колеи от 410 мм (16 дюймов) до 762 мм (30 дюймов) Опция: 610 мм (24 дюйма) для ширины колеи от 635 мм (25 дюймов) до 762 мм (30 дюймов)		
Опорные катки	Базовая комплект.: стандартные опорные катки Опция: полиуретановые опорные катки		
Подвеска ходовой части	Базовая комплект.: адаптивная подвеска AirCushion		
Макс. ход подвески на передних ведомых колесах, мм ¹	400		
ПЛОЩАДЬ КОНТАКТА С ГРУНТОМ			
С шириной колеи 410 мм (16 дюймов), м ²	2,1		
С шириной колеи 460 мм (18 дюймов), м ²	2,3		
С шириной колеи 610 мм (24 дюйма), м ²	3,1		
С шириной колеи 635 мм (25 дюймов), м ²	3,2		
С шириной колеи 762 мм (30 дюймов), м ²	3,8		

Технические характеристики тракторов серии 8RT

МОДЕЛЬ	8320RT	8345RT	8370RT
СТАТИЧЕСКОЕ ДАВЛЕНИЕ НА ГРУНТ (МАССА ТРАНСПОРТНОГО СРЕДСТВА: 16067 КГ)			
С шириной колеи 410 мм (16 дюймов), кг/см ²		0,786	
С шириной колеи 460 мм (18 дюймов), кг/см ²		0,699	
С шириной колеи 610 мм (24 дюйма), кг/см ²		0,524	
С шириной колеи 635 мм (25 дюймов), кг/см ²		0,503	
С шириной колеи 762 мм (30 дюймов), кг/см ²		0,419	
ЭЛЕКТРИЧЕСКАЯ СИСТЕМА			
Генератор / аккумуляторная батарея		200 А / 12 В	
Общий ток холодного пуска в Амперах		1850 (2 батареи, параллельное подключение, 925 CCA, группа 31)	
РУЛЕВОЕ УПРАВЛЕНИЕ			
Тип		Наклоняемая телескопическая колонка с функцией памяти	
Рулевое управление с гидроусилителем, с резервным электрическим насосом		Чувствительное к скорости, гидростатическое рулевое колесо, диаметр дифференциала: 406 мм; число оборотов от упора до упора: 1,8	
ГИДРАВЛИЧЕСКАЯ СИСТЕМА			
Тип		Чувствительная к нагрузке система с закрытым центром и компенсацией давления и расхода (PFC)	
Главный насос, аксиально-поршневой (рабочий объем), см ³		85	
Максимальное давление, бар		204	
Номинальный расход, насос 85 см ³ , л/мин		227	
Задние селективные контрольные клапаны с соединителями ISO 1/2 дюйма		4/5/6	
Задние селективные контрольные клапаны (СКК) с соединителями ISO 3/4 и 1/2 дюйма		Доступно макс. 5 (СКК 1: соединитель 3/4 дюйма, СКК 2—5: соединитель 1/2 дюйма)	
Макс. расход на одном заднем СКК, л/мин		Соединитель 1/2 дюйма: 132; соединитель 3/4 дюйма: 153	
Объем отбираемого масла, л		35	
Гидравлические муфты Power Beyond		Опция	
ЗАДНЯЯ НАВЕСКА			
Тип		Электронный контроль нижнего рычага; контроль нагрузки и глубины, бесконечная комбинация, плавающая	
Категория		4N/3	
Муфтовая система		Быстроразъемная муфта / наконечники крюкового типа	
Грузоподъемность на всем диапазоне подъема с быстроразъемной муфтой (610 мм за муфтой, ОЭСР)		Базовая комплект.: 9072 кг, кат. 4N/3 Опция: 6803 кг, кат. 4N/3	
Макс. грузоподъемность с быстроразъемной муфтой		Базовая комплект.: 12760 кг, кат. 4N/3 Опция: 9570 кг, кат. 4N/3	
Грузоподъемность на всем диапазоне подъема с наконечниками шарового/крюкового типа (610 мм за муфтой, ОЭСР)		Базовая комплект.: 8800 кг, кат. 4N/3	
Макс. грузоподъемность с наконечниками шарового/крюкового типа		Базовая комплект.: 11870 кг, кат. 4N/3	
ТЯГОВЫЙ БРУС			
Поворотный тяговый брус		Кат. 4 с пальцем 50 мм	
Макс. вертикальная нагрузка		2245 кг с кат. 4; 4990 кг с кат. 4 HD	
ЗАДНИЙ ВОМ			
Тип		Электрогидравлическое переключение посредством многодисковой муфты с масляным охлаждением	
ВОМ 1000 об/мин, частота вращения двигателя при номинальной частоте вращения ВОМ		2000	
Цапфа 1-3/4 дюйма (диаметр 45 мм), 20-шлицевый, 1000 об/мин		Базовая комплектация	

МОДЕЛЬ	8320RT	8345RT	8370RT
КАБИНА			
Технические характеристики	Кабина CommandView II, панорамная дверь, автоматическая система кондиционирования воздуха и дисплей CommandCenter 4-го поколения		
Подвеска кабины	4-точечная подвеска кабины, ход 100 мм		
Уровень шума, дБ(А)	69		
Площадь остекления кабины, м ²	6,5		
Объем кабины, м ³	3,6		
Дисплей	CommandCenter 4-го поколения: 4100 с 7-дюймовым или 4600 с 10-дюймовым сенсорным экраном		
РАЗНОЕ			
Поддержка GreenStar	Базовая комплектация		
Подключение дополнительного оборудования по шине ISOBUS	Базовая комплектация		
Поддержка AutoTrac	Базовая комплектация		
Система JDLINK с проводкой Ethernet	Базовая комплектация		
Доступ к удаленному соединению ServiceADVISOR, совместим с JDLINK Access и JDLINK Connect	Опция		
Modular Telematics Gateway (MTG)	Базовая комплектация		
Видеовход для камеры в CommandCenter	1 видеовход на дисплее 4100, 4 видеовхода на дисплее 4600 с сигналом PAL или NTSC		
Иммобилайзер	Опция		
Тормозная система прицепа	Н/Д		
ЕМКОСТИ			
Топливный бак, л	816		
Система охлаждения, л	43,8		
Система смазки двигателя, л	25		
Трансмиссия, дифференциал, гидравлическая система, л	180		
РАЗМЕРЫ И МАССА			
Колесная база, мм	2515		
Общая длина, мм			
Вкл. быстросъемную муфту кат. 4, тяговый брус и переднюю опору без/с балластными грузами	6471/6912		
От кронштейна для балластных грузов до тягового бруса	6043		
Общая высота, мм			
Верх кабины	3494		
Общая ширина, мм¹			
Задний мост, от края до края (короткий/длинный)	2552/3050		
Внешняя ширина гусеничной ленты с задним мостом 2550 мм (100,4 дюйма) и ширина гусеничной ленты 635 мм (25 дюймов) ²	2463—2971		
Внешняя ширина гусеничной ленты с задним мостом 3048 мм (120 дюймов) и ширина гусеничной ленты 635 мм (25 дюймов) ²	2463—3683		
Дорожный просвет, мм			
Дорожный просвет под тяговым брусом	392		
Масса			
Средняя отгрузочная масса, кг ³	16425		
Макс. уровень балласта, кг	17690		
Максимальная допустимая масса, кг	18200		

¹ Зависит от конфигурации моста и параметров протектора.

² Внешняя ширина гусеничной ленты может быть меньше, чем общая ширина шасси.

³ Оснащение e23 / топливным баком в 114 л / гусеничными лентами 635 мм (25 дюймов) / тяговым брусом кат. 4 / сцепкой кат. 4 с наконечниками шарового/крюкового типа / без балластных грузов.

NOTHING RUNS LIKE A DEERE

В 1837 году у кузнеца и изобретателя Джона Диры возникла идея, которая впоследствии навсегда изменила отрасль сельского хозяйства, — идея о создании первого самоочищающегося стального плуга, получившая коммерческий успех. С тех пор компания John Deere всегда была готова к изменениям и приветствовала их. Но с годами она не отступила и не забыла главные ценности своего основателя: честность, качество, преданность делу и инновационный подход.

Эти ценности определяют наши методы работы, предлагаемое нами качество и преданность нашим клиентам. Следовать традициям всегда нелегко. Наследие Джона Диры продолжает жить не только в наших продуктах. Оно также проявляется в том, как наша деятельность затрагивает и делает лучше жизнь людей, связанных с землей, по всему миру. Это стремление выделяет нас на рынке и ведет к еще большим достижениям в производстве.

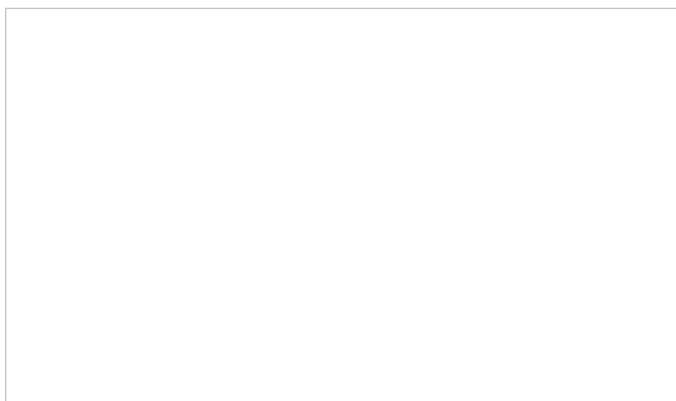

John Deere Financial
Выбор вариантов финансирования столь же впечатляющий, как и наша продукция. Свяжитесь со своим дилером John Deere для получения исчерпывающей информации о возможных вариантах финансирования, способных удовлетворить специфические потребности Вашего бизнеса. Доступно не во всех странах, пожалуйста, проконсультируйтесь со своим местным дилером.

Данная публикация предназначена для распространения по всему миру. Несмотря на то, что представленные сведения, рисунки и описания имеют общий характер, некоторые иллюстрации и текст могут содержать варианты финансовых, кредитных, страховых операций, варианты продукции и аксессуаров, которые ДОСТУПНЫ НЕ ВО ВСЕХ РЕГИОНАХ. ЗА ПОДРОБНОЙ ИНФОРМАЦИЕЙ ОБРАЩАЙТЕСЬ, ПОЖАЛУЙСТА, К СВОЕМУ ДИЛЕРУ. Компания John Deere оставляет за собой право изменять технические характеристики и конструкцию продукции, описанной в данной публикации, без предварительного предупреждения. Зелено-желтая цветовая схема John Deere, символ прыгающего оленя и торговые знаки John Deere являются зарегистрированными товарными знаками, принадлежащими Deere & Company.